



2023

КАТАЛОГ ПРОДУКЦИИ

EN Product catalog

FR Catalogue de produits

DE Produktkatalog



Наши соцсети:





Содержание



О нас



Компания STARK MASZYNY Sp. z o.o. (ООО «СТАРКМАШИНЫ») – это динамично развивающаяся компания, производящая СЕЛЬСКОХОЗЯЙСТВЕННУЮ ТЕХНИКУ, АКСЕССУАРЫ ДЛЯ ФРОНТАЛЬНЫХ ПОГРУЗЧИКОВ, ТЕЛЕСКОПИЧЕСКИХ ПОГРУЗЧИКОВ, СТРОИТЕЛЬНЫХ МАШИН и МИНИ-ПОГРУЗЧИКОВ ВСЕХ ВИДОВ, а также индивидуальной конфигурации.

Целью компании является обеспечение эффективных и своевременных решений поддерживая при этом самые высокие стандарты, благодаря чему использование самого современного технического оборудования в сельскохозяйственном производстве будут способствовать увеличению объемов собираемого урожая. Благодаря постоянному отслеживанию тенденций аграрного и строительного рынка мы предлагаем конкурентные цены, закрепляя за собой статус надежного бизнес-партнера.

Высокие ожидания клиентов, а также развитие сельского хозяйства и строительного рынка в последние годы способствовали усовершенствованию производственного процесса, механической обработки и расширению машинного парка. Наши сотрудники - профессионалы своего дела, которые прекрасно знают потребности современного сельского хозяйства, всегда рады помочь клиенту и предоставить необходимую



STARK MASZYNY Sp. z o. o. is a rapidly growing company producing AGRICULTURAL MACHINERY, EQUIPMENT FOR FRONT LOADERS, LOADER-TELESCOPIC HANDLERS, CONSTRUCTION MACHINES and mini loaders of ALL TYPES as well as individual projects.

The company's goal is to offer effective, timely solutions, while maintaining highest standards, which thanks to the use of state-of-the-art technical equipment in agricultural production will contribute to an increase amount of harvested crops. Thanks to constant monitoring of the agricultural and construction market we can create competitive prices consolidating at the same time the status of a trusted partner.

High expectations of customers as well as the development agriculture or construction market in recent years have contributed to improving the process of production, manufacturing and increasing the fleet of machinery. Professional staff familiar with the needs of modern agriculture provides customers with assistance and advice.



STARKMASZYN Sp. z o. o. est une entreprise en pleine expansion qui fabrique des MACHINES AGRICOLES, ACCESSOIRES POUR CHARGEURS FRONTAUX, TÉLESCOPIQUES TÉLESCOPIQUES, MACHINES DE CONSTRUCTION et mini chargeuses de tous types, ainsi que des projets individuels.

L'objectif de l'entreprise est d'offrir des solutions, efficaces, dans le respect des délais et des normes les plus strictes, qui, grâce à l'utilisation d'équipements techniques de pointe dans la production agricole, contribueront à l'augmentation des rendements. Grâce à la constante veille du marché agricole et de la construction nous pouvons créer des prix compétitifs en consolidant en même temps le statut de partenaire de confiance. Les attentes élevées des clients ainsi que le développement de marché de l'agriculture ou de la construction ces dernières années ont contribué à améliorer le processus de la production, la fabrication et l'augmentation de la flotte de machinerie.

Les attentes élevées des clients et le développement du marché de l'agriculture et de la construction au cours des dernières années ont contribué à l'amélioration du processus de production, de la transformation et de l'expansion de notre entreprise de production, de transformation et à l'extension de notre parc de machines. Des professionnels qui connaissent les besoins de l'agriculture moderne sont là pour aider et conseiller nos clients.



STARKMASZYN Sp. z o. o. ist ein schnell wachsendes Unternehmen, das Zubehör für Front-, Hof- & Kompaktlader, Teleskoplader, Telehandler, Baumaschinen aller Art sowie Lösungen für individuelle Projekte anbietet.

Ziel unseres Unternehmens ist es unseren Handelspartnern und Kunden effektive, termingerechte und qualitativ hochwertige Lösungen und Produkte anzubieten die in der landwirtschaftlichen Produktion sowie im Bereich Baumaschinen zur Steigerung von Erträgen und Arbeitsleistung beitragen.

Wir arbeiten mit modernster technischer Ausrüstung um geforderte Qualitätsstandards zu halten beziehungsweise zu übertreffen und beobachten den Markt für Agrar und Bau sehr genau um auf Veränderungen schnell reagieren zu können.

Diesen Anforderungen stellen wir uns täglich um den Status eines vertrauenswürdigen Partners erfüllen zu können.

Die hohen Anforderungen unserer Handelspartner und Kunden sowie die Entwicklung des Agrar- & Baumarktes in den letzten Jahren haben in unserem Unternehmen zu einer Verbesserung von Verarbeitung und Produktionsprozessen sowie einer Erweiterung unseres Maschinenparks geführt.

Dadurch ist unser Unternehmen auch immer interessanter für weitere professionelle Mitarbeiter in allen Arbeitsbereichen geworden die mit den Bedürfnissen der modernen Landwirtschaft vertraut sind und unseren Kunden mit Rat und Tat zur Seite stehen.



мы находимся в Европе

 we are present in Europe

ВИЛЫ / ВИЛЫ ТИПА «КРОКОДИЛ»

СЕРИЯ
PROFESSIONAL

Технические характеристики

 Forks/
crocodile forks

 Fourches/
Fourche crocodile

 Dunggabel/
Krokodilgreifer



РАЗМЕР SIZE	МОДЕЛЬ MODEL	ШИРИНА WIDTH	ВЕС WEIGHT	ОБЪЕМ VOLUME	ЦЕНА PRICE
Mini	WM	800	71 кг	0,18 m ³	
		1000	82 кг	0,22 m ³	
		1200	92 кг	0,26 m ³	
		1400	103 кг	0,31 m ³	
	WKM	1500	118 кг	0,33 m ³	
		800	115 кг	0,18 m ³	
		1000	145 кг	0,22 m ³	
		1200	163 кг	0,26 m ³	
		1400	182 кг	0,31 m ³	
		1500	201 кг	0,33 m ³	
L	WL	1500	110 кг	0,59 m ³	
		1800	135 кг	0,70 m ³	
		2000	150 кг	0,74 m ³	
		2200	170 кг	0,86 m ³	
		2400	180 кг	0,94 m ³	
	WKL	1500	218 кг	0,59 m ³	
		1800	245 кг	0,70 m ³	
		2000	280 кг	0,74 m ³	
		2200	300 кг	0,86 m ³	
		2400	318 кг	0,94 m ³	
XL	WXL	1800	185 кг	1,08 m ³	
		2000	220 кг	1,20 m ³	
		2200	245 кг	1,32 m ³	
	WKXL	2400	270 кг	1,44 m ³	
		1800	365 кг	1,08 m ³	
		2000	420 кг	1,20 m ³	
		2200	455 кг	1,32 m ³	
		2400	490 кг	1,44 m ³	

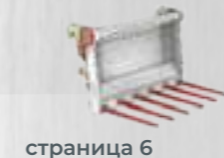

страница 6



страница 7



страница 8



страница 9



страница 10



страница 11



Вилы Mini (WM)



Mini Forks

Fourches Mini

Dunggabel mini

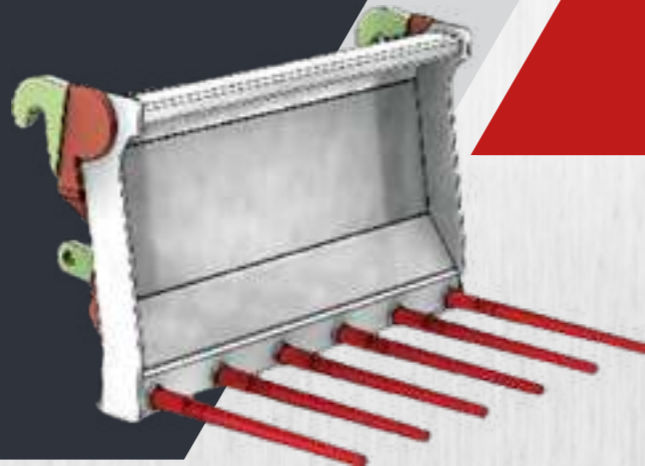

Вилы Mini предназначены для работы с мини погрузчиками типа AVANT/MULTI-ONE

- Конструкция из листовой стали /Sheet/Tôle/Blech **4mm**
- Зубья **M22 590mm**

Designed to work with a mini loader.

Conçu pour fonctionner avec une mini chargeuse.

Entwickelt für die Arbeit mit einem Mini Ladegerät

ОСНАЩЕНИЕ
Equipment/Équipement/Ausrüstung

ЕВРО крепление
Mounting/Attelage/Aufname

Крепление минипогрузчик
Mounting/Attelage/Aufname

Ширина	Колво зубьев
800	5
1000	6
1200	6
1400	7
1500	7

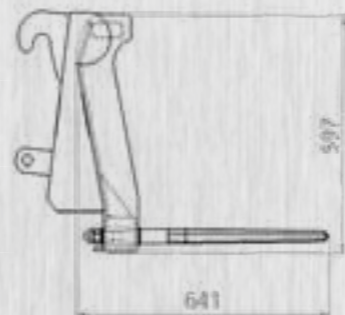

Вилы типа «крокодил» Mini (WM)



Mini crocodile forks

Fourches crocodile mini

Krokodilgreifer mini

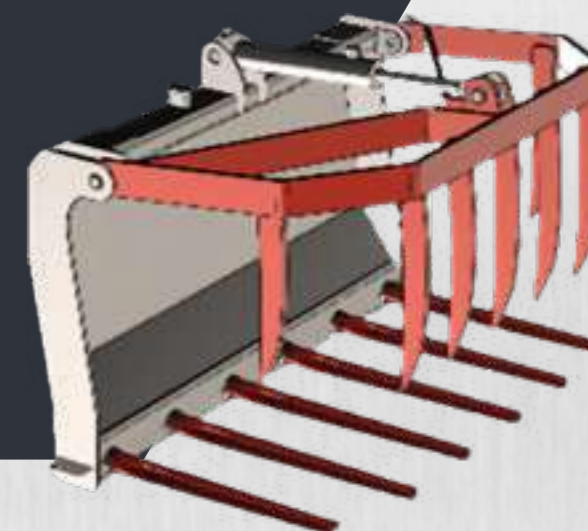

Вилы Mini типа «крокодил» предназначены для работы с мини погрузчиками типа AVANT/MULTI-ONE

- Конструкция из листовой стали /Sheet/Tôle/Blech **4mm**
- Зубья **M22 590mm**

Designed to work with a mini loader.

Conçu pour fonctionner avec une mini chargeuse.

Entwickelt für die Arbeit mit einem Mini Ladegerät

ОСНАЩЕНИЕ
Equipment/Équipement/Ausrüstung

ЕВРО крепление
Mounting/Attelage/Aufname

Крепление минипогрузчик
Mounting/Attelage/Aufname

Ширина	Колво зубьев
800	5+6
1000	6+7
1200	6+7
1400	7+8
1500	7+8

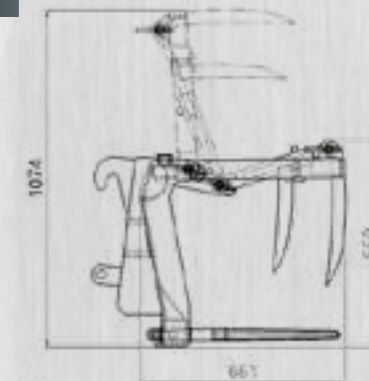

Вилы

L (WL)

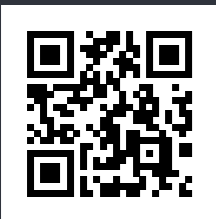

Forks L

Fourches L

Dunggabel L

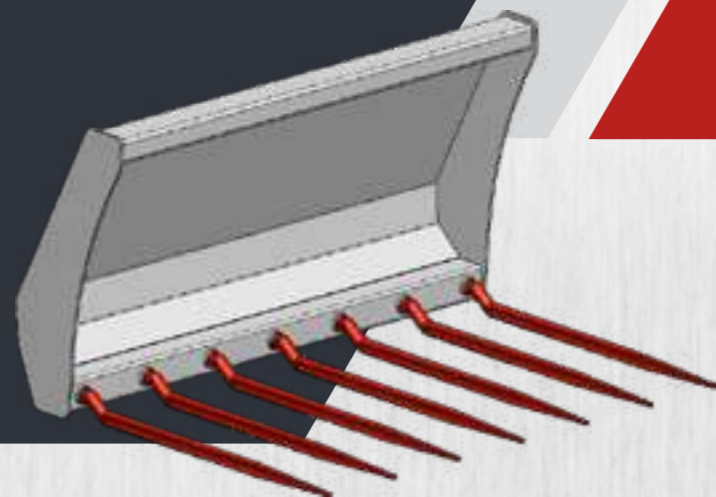

Вилы L предназначены для работы с фронтальными погрузчиками.

- Конструкция из листовой стали /Sheet/Tôle/Blech **4mm**
- Зубья **Z M22 880mm**
- Боковины **8mm**

ОСНАЩЕНИЕ
Equipment/Équipement/Ausrüstung

Тип крепления EURO/SMS/MX
Mounting/Attelage/Aufname

Крепление погрузчик
Mounting/Attelage/Aufname

Крепление минипогрузчик
Mounting/Attelage/Aufname

Designed to work with front loader.

Conçu pour fonctionner avec un chargeur frontal

Entwickelt für die Arbeit mit einem frontladern

Ширина	Колво зубьев
1500	7
1800	8
2000	10
2200	11
2400	12

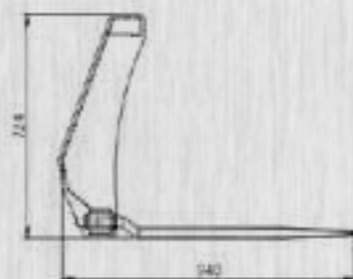

Вилы типа «крокодил»

L (WKL)



Crocodile Forks L

Fourches Crocodile L

Krokodilgreifer L

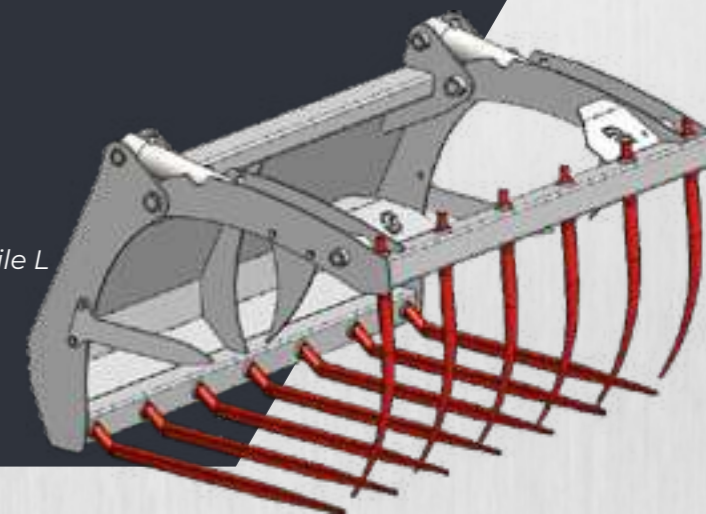

Вилы L типа «крокодил» предназначены для работы с фронтальными погрузчиками.

- Конструкция из листовой стали /Sheet/Tôle/Blech **4mm**
- Зубья Z M22 880mm/M22 **680mm**
- Боковины **8mm**

ОСНАЩЕНИЕ
Equipment/Équipement/Ausrüstung

Тип крепления EURO/SMS/MX
Mounting/Attelage/Aufname

Крепление погрузчик
Mounting/Attelage/Aufname

Крепление минипогрузчик
Mounting/Attelage/Aufname

Designed to work with front loader.

Conçu pour fonctionner avec un chargeur frontal

Entwickelt für die Arbeit mit einem frontladern

Ширина	Колво зубьев
1500	7+6
1800	8+7
2000	10+9
2200	11+10
2400	12+11

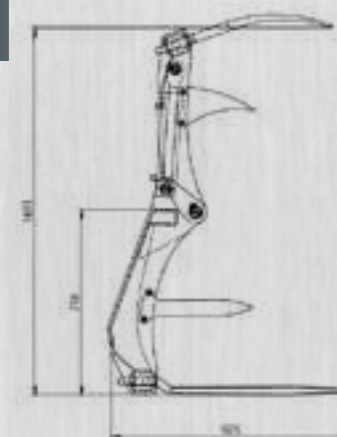

Вилы XL (WXL)

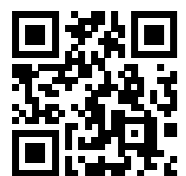

Forks XL

Fourches XL

Dunggabel XL

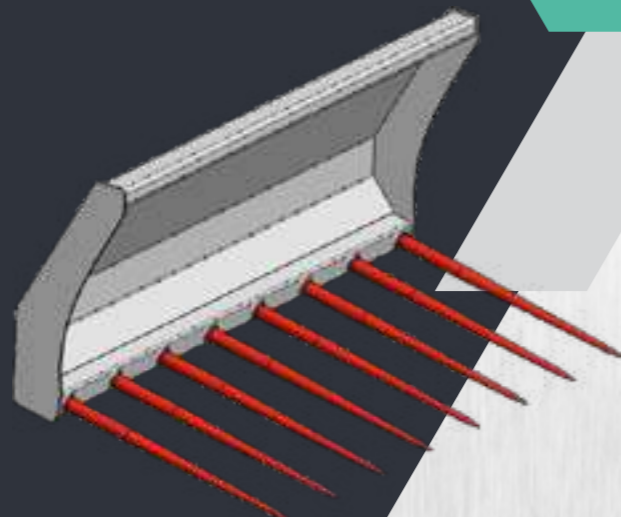

Вилы типа «крокодил» XL (WKXL)



Crocodile forks XL

Fourches crocodile XL

Krokodilgreifer XL

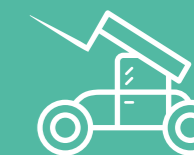
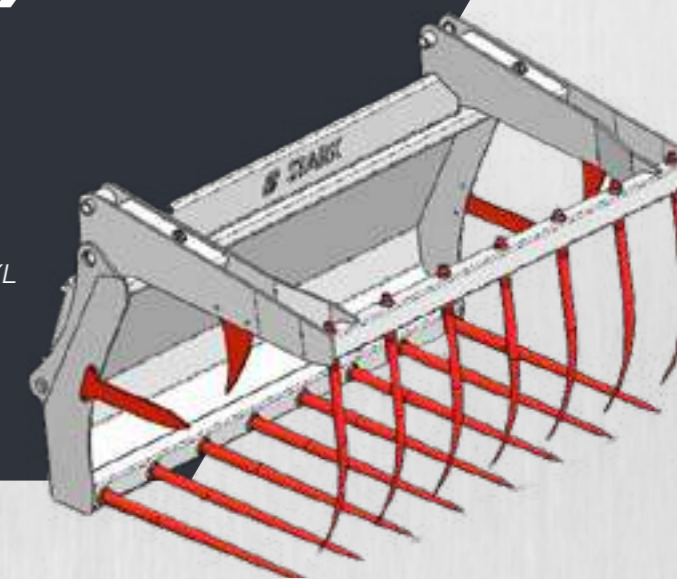

Вилы XL предназначены для работы с телескопическими погрузчиками

- Конструкция из листовой стали /Sheet/Tôle/Blech **6mm**
- Зубья **M28 980mm**

ОСНАЩЕНИЕ Equipment/Équipement/Ausrüstung

Тип крепления EURO/SMS/MX Mounting/Attelage/Aufname

Крепление погрузчик Mounting/Attelage/Aufname

Крепление мини-погрузчик Mounting/Attelage/Aufname

Bucket crocodile XL designed to work with telescopic handlers. The crocodile bucket is available in 2 versions with forged or welded teeth. One bucket, several possibilities.

Godet crocodile XL conçu pour fonctionner avec des chariots télescopiques. Le godet crocodile est disponible en 2 versions - avec dents forgées ou soudées. Un godet, plusieurs possibilités.

Die XL-Greifschaufel ist für die Arbeit mit Teleskopladern konzipiert. Die Greifschaufel ist in 2 Versionen mit geschmiedetem oder verbranntem Zahn erhältlich. Eine Schaufel, mehrere Möglichkeiten.

Ширина	Колво зубьев
1800	8
2000	10
2200	11
2400	12



Вилы типа «крокодил» предназначены для работы с телескопическими погрузчиками.

- Конструкция из листовой стали /Sheet/Tôle/Blech **6mm**
- Зубья **M22 780mm**

ОСНАЩЕНИЕ Equipment/Équipement/Ausrüstung

Тип крепления EURO/SMS/MX Mounting/Attelage/Aufname

Крепление погрузчик Mounting/Attelage/Aufname

Крепление мини-погрузчик Mounting/Attelage/Aufname

Bucket crocodile XL designed to work with telescopic handlers. The crocodile bucket is available in 2 versions with forged or welded teeth. One bucket, several possibilities.

Godet crocodile XL conçu pour fonctionner avec des chariots télescopiques. Le godet crocodile est disponible en 2 versions - avec dents forgées ou soudées. Un godet, plusieurs possibilités.

Die XL-Greifschaufel ist für die Arbeit mit Teleskopladern konzipiert. Die Greifschaufel ist in 2 Versionen mit geschmiedetem oder verbranntem Zahn erhältlich. Eine Schaufel, mehrere Möglichkeiten.

Ширина	Колво зубьев
1800	8+7
2000	10+9
2200	11+10
2400	12+11

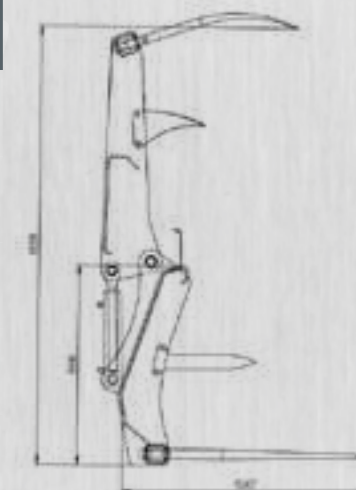



Ковш-захват SKL



РАЗМЕР SIZE	МОДЕЛЬ MODEL	ШИРИНА WIDTH	ВЕС WEIGHT	ОБЪЕМ VOLUME	ЦЕНА PRICE
Mini	SKM	800	71 кг	0,18 м ³	
		1000	82 кг	0,22 м ³	
		1200	92 кг	0,26 м ³	
		1400	103 кг	0,31 м ³	
		1500	118 кг	0,33 м ³	
L	SKL	1500	270 кг	0,69 м ³	
		1800	310 кг	0,83 м ³	
		2000	340 кг	0,92 м ³	
		2200	360 кг	1,01 м ³	
		2400	380 кг	1,1 м ³	
L+	SKL + [ZK]	1500	280 кг	0,76 м ³	
		1800	310 кг	0,91 м ³	
		2000	340 кг	1 м ³	
		2200	360 кг	1,12 м ³	
		2400	390 кг	1,22 м ³	
L+	SKL + [ZP]	1500	320 кг	0,72 м ³	
		1800	370 кг	0,86 м ³	
		2000	400 кг	0,96 м ³	
		2200	420 кг	1,06 м ³	
		2400	450 кг	1,15 м ³	
XL	SKXL [ZK]	1800	500 кг	1,4 м ³	
		2000	560 кг	1,56 м ³	
		2200	590 кг	1,72 м ³	
		2400	625 кг	1,87 м ³	
XL	SKXL [ZP]	1800	620 кг	1,28 м ³	
		2000	670 кг	1,44 м ³	
		2200	710 кг	1,58 м ³	
		2400	750 кг	1,73 м ³	

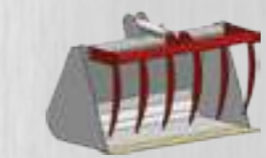

страница 14



страница 16

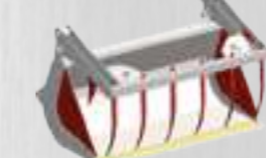

страница 18



страница 18



страница 20

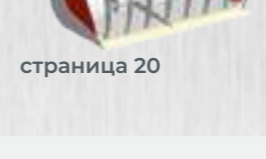

страница 20



Ковш-захват MINI (SKM)



Grab bucket crocodile Mini

Godet crocodile Mini

Greifschaufel mini

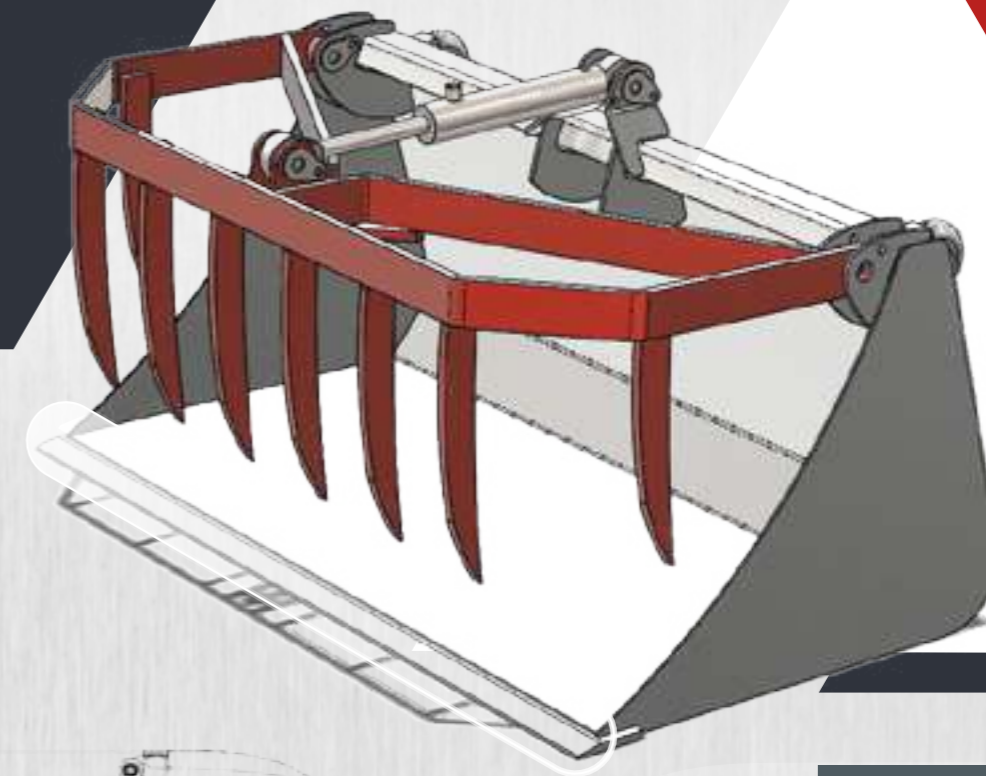

Ковш-захват Mini предназначен для работы с мини-погрузчиками типа AVANT/MULTI-ONE.

- Конструкция из листовой стали/Sheet/Tôle/Blech **4mm**
- В стандартной комплектации лемех/standard blade/lame en standard **L12x120**

ОСНАЩЕНИЕ Equipment/Équipement/Ausrüstung

Тип крепления EURO
Mounting/Attelage/Aufname

Крепление мини-погрузчик
Mounting/Attelage/Aufname

лемех Hardox
Blade/Lame/Schürfleiste

Дополнительный лемех с креплением на болтах
Additional bolted blade/Lame supplémentaire boulonnée/Geschraubt schürfleiste

Каждый ковш-захват любого размера предназначен для работ с подпорными стенами.

Designed to work with a mini loader.

Conçu pour fonctionner avec une mini chargeuse.

Entwickelt für die Arbeit mit einem Mini Ladegerät

Each crocodile bucket in sizes L and XL is adapted to work with retaining walls.

Chaque godet crocodile en tailles L et XL est adapté pour fonctionner avec des murs de soutènement.

Jeder Greifschaufel L i XL ist für Arbeiten mit Stützmauern geeignet

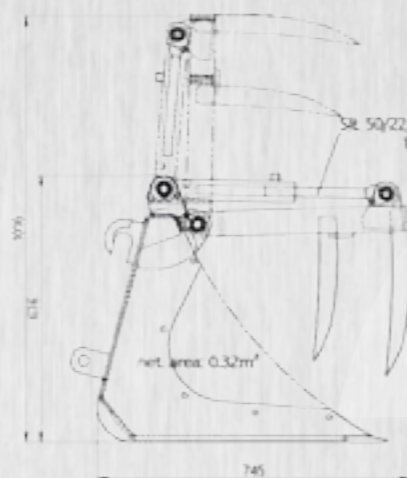

Ширина	Колво зубьев
800	6
1000	7
1200	7
1400	8
1500	8

Дополнительная комплектация с лемехом HARDOX 2x120

In option Hardox blade 12x120

En option lame Hardox 12x120

Als option schürtleiste Hardox 12x120

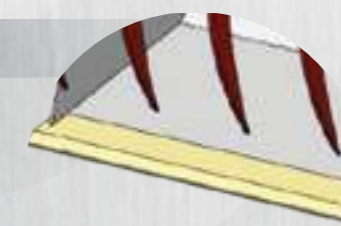



Ковш-захват L (SKL)



Grab bucket crocodile L

Godet crocodile L

Greifschaukel L

Ковш-захват L предназначен для работы с фронтальными погрузчиками.

- Конструкция из листовой стали/Sheet/Tôle/Blech **4mm**
- В стандартной комплектации лемех/standard blade/lame en standard **L15x150**
- Верхний привод

Designed to work with front loader.

Conçu pour fonctionner avec un chargeur frontal.

Greifschaukel L Entwickelt für die Arbeit mit einem frontladern.

Каждый ковш-захват размера L и XL предназначен для работ с подпорными стенами.

Each crocodile bucket in sizes L and XL is adapted to work with retaining walls.

Chaque godet crocodile en tailles L et XL est adapté pour fonctionner avec des murs de soutènement.

Jeder Greifschaukel L i XL ist für Arbeiten mit Stützmauern geeignet.

ОСНАЩЕНИЕ

Equipment/Équipement/Ausrüstung

Тип крепления EURO/SMS/MX
Mounting/Attelage/Aufname

Крепление погрузчик
Mounting/Attelage/Aufname

Крепление мини-погрузчик
Mounting/Attelage/Aufname

Съемная боковика
Unscrewed side/Côté dévissé/
Abnehmbare Seitenteile

лемех Hardox
Blade/Lame/Schürfleiste

Дополнительный лемех с креплением на болтах
Additional bolted blade/Lame supplémentaire
boulonnée/Geschraubt schürfleiste



Ширина	Колво зубьев
1500	6
1800	7
2000	9
2200	10
2400	11

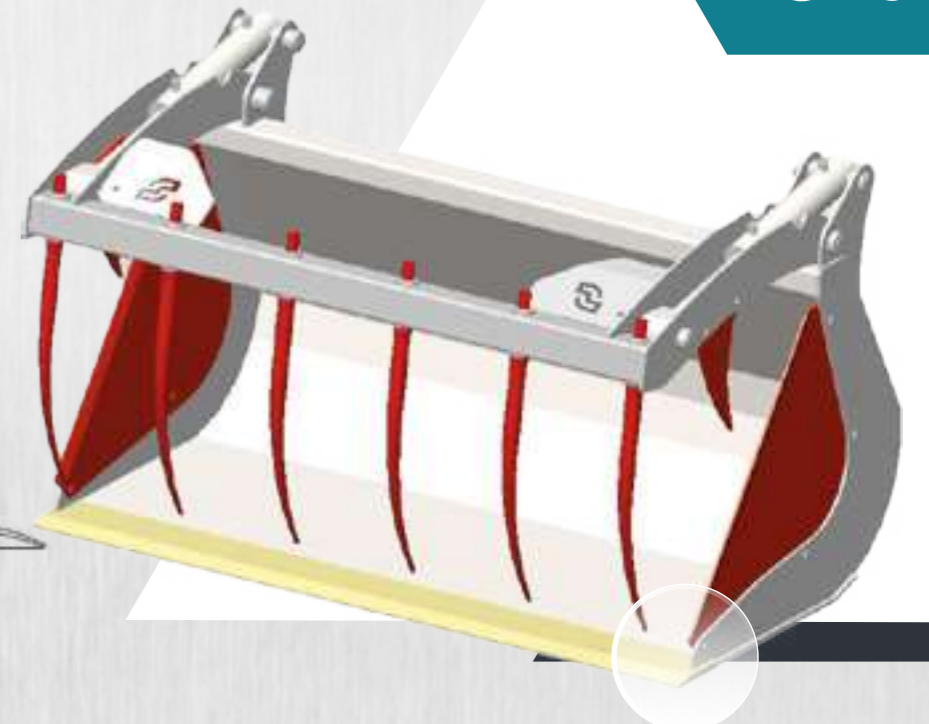
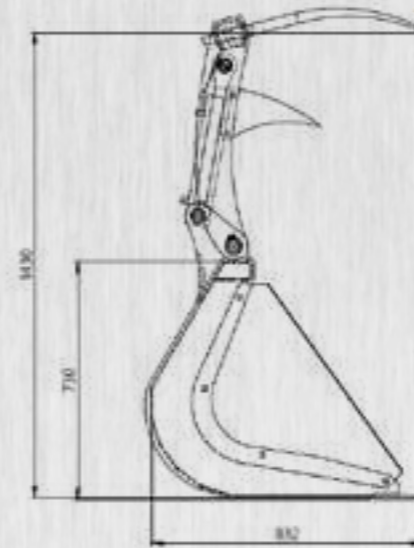

В комплекте с лемехом HARDOX 15x150

In option Hardox blade 15x150

En option lame Hardox 15x150

Als option schürtleiste Hardox 15x150

В комплекте со стандартным лемехом 15x150 + лемех HARDOX с креплением на болтах

As an option, 15x150 standard blade + bolted HARDOX blade

En option, lame standard 15x150 + lame HARDOX boulonnée

Als option schürtleiste standard 15x150 + geschraubt schürtleiste HARDOX

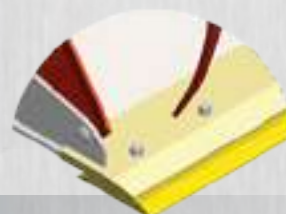



Ковш-захват

L+ (SKL+)



Grab bucket crocodile L+

Godet crocodile L+

Greifschaukel L+

Ковш-захват L+ предназначен для работы с фронтальными погрузчиками. Ковш-захват выступает в двух версиях: с кованными или отоженными зубьями. Один ковш-захват - множество возможностей.

- Конструкция из листовой стали/Sheet/Tôle/Blech **4mm**
- В стандартной комплектации лемех/standard blade/lame en standard **L15x150**
- Верхний привод

Bucket crocodile L+ designed to work with front loaders. The crocodile bucket is available in 2 versions with forged or welded teeth. One bucket, several possibilities

Godet crocodile L+ conçu pour fonctionner avec des chargeurs frontaux. Le godet crocodile est disponible en 2 versions - avec dents forgées ou soudées. Un godet, plusieurs possibilités

Greifschaukel L+ Entwickell für die Arbeit mit einem frontladern Greifschaukel L+ gibt es in 2 Versionen - mit geschraubt oder verbranntem Zahn. Eine Schaufel, mehrere Möglichkeiten

Каждый ковш-захват любого размера предназначен для работ с подпорными стенами.

Each crocodile bucket in sizes L and XL is adapted to work with retaining walls.

Chaque godet crocodile en tailles L et XL est adapté pour fonctionner avec des murs de soutènement.

Jeder Greifschaukel L i XL ist für Arbeiten mit Stützmauern geeignet



ОСНАЩЕНИЕ

Equipment/Équipement/Ausrüstung

Тип крепления EURO/SMS/MX
Mounting/Attelage/Aufname

Крепление погрузчик
Mounting/Attelage/Aufname

Крепление мини-погрузчик
Mounting/Attelage/Aufname

Съемная боковика
Unscrewed side/Côté dévissé/Abnehmbare Seitenteile

лемех Hardox
Blade/Lame/Schürfleiste

Дополнительный лемех с креплением на болтах
Additional bolted blade/lame supplémentaire

Ширина	Колво зубьев
1500	8
1800	9
2000	11
2200	12
2400	13

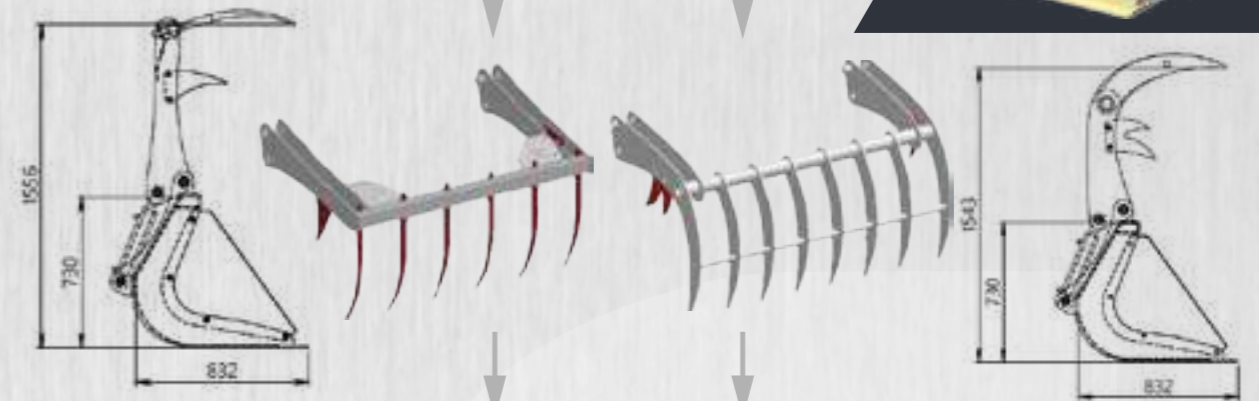
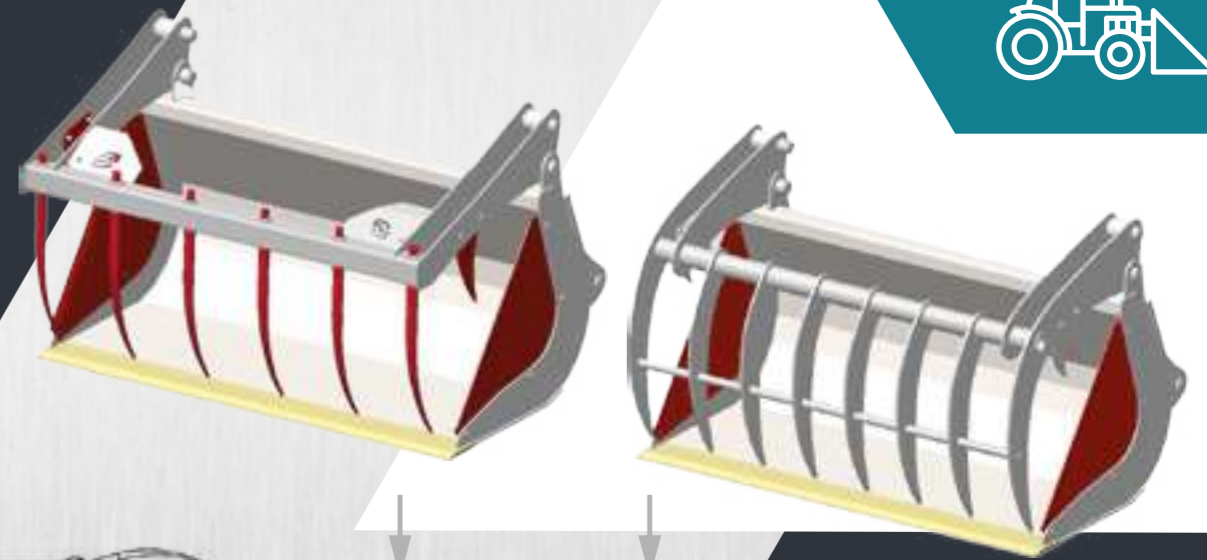

Цельное ребро усиления 8 мм от ширины 1800

Overall reinforcing rib **8mm** from width **1800**

Nervure de renfort globale de **8mm** à partir de la largeur **1800**

Gesamtverstärkungsrippe **8mm** ab Breite **1800**

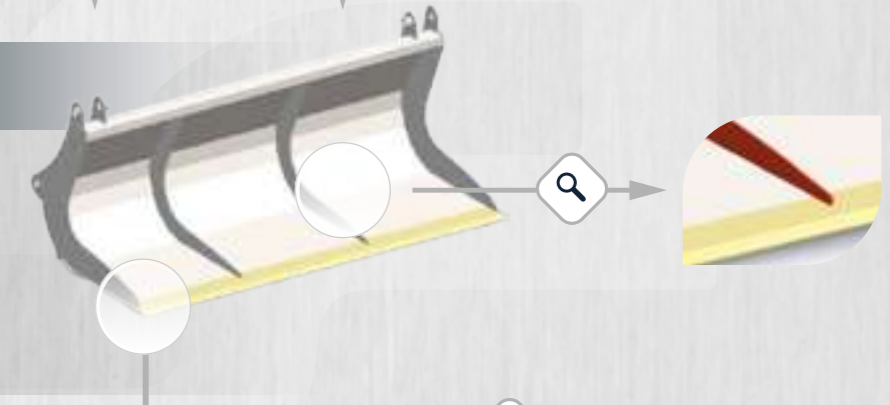

В комплекте с лемехом HARDOX 15x150

In option Hardox blade 15x150

En option lame Hardox 15x150

Als option schürtleiste Hardox 15x150

В дополнительной комплектации со стандартным лемехом 15x150 + лемех HARDOX с креплением на болтах

As an option, 15x150 standard blade + bolted HARDOX blade

En option, lame standard 15x150 + lame HARDOX boulonnée

Als option schürtleiste standard 15x150 + geschraubt schürtleiste HARDOX

Ковш-захват XL (SKXL)



Grab bucket crocodile XL

Godet crocodile XL

Greifschaufel XL

Ковш-захват XL предназначен для работы с телескопическими погрузчиками. Ковш-захват выступает в двух версиях: с кованными или оттоженными зубьями. Один ковшзахват - множество возможностей.

- Конструкция из листовой стали/Sheet/Tôle/Blech **6mm**
- В стандартной комплектации лемех/standard blade/lame en standard **L20x200**

Bucket crocodile XL designed to work with telescopic handlers. The crocodile bucket is available in 2 versions - with forged or welded teeth. One bucket, several possibilities

Godet crocodile XL conçu pour fonctionner avec des chariots télescopiques. Le godet crocodile est disponible en 2 versions - avec dents forgées ou soudées. Un godet, plusieurs possibilités

Die XL-Greifschaufel ist für die Arbeit mit Teleskopladern konzipiert. Die Greifschaufel ist in 2 Versionen mit geschmiedetem oder verbranntem Zahn erhältlich. Eine Schaufel, mehrere Möglichkeiten.

ОСНАЩЕНИЕ

Equipment/Équipement/Ausrüstung

Тип крепления EURO/SMS/MX
Mounting/Attelage/Aufname

Крепление погрузчик
Mounting/Attelage/Aufname

Крепление мини-погрузчик
Mounting/Attelage/Aufname

Съемная боковика
Unscrewed side/Côté dévissé/
Abnehmbare Seitenteile

Лемех Hardox
Blade/Lame/Schürfleiste

Дополнительный лемех с креплением на болтах
Additional bolted blade/Lame supplémentaire boulonnée/Geschraubt schürfleiste

Насадки на зубья
Tooth extension caps/D'extension de dents/
Zahn-overlays

SVFS

Индивидуальная конфигурация продукта

Ширина	Колво зубьев
1800	8
2000	9
2200	10
2400	11

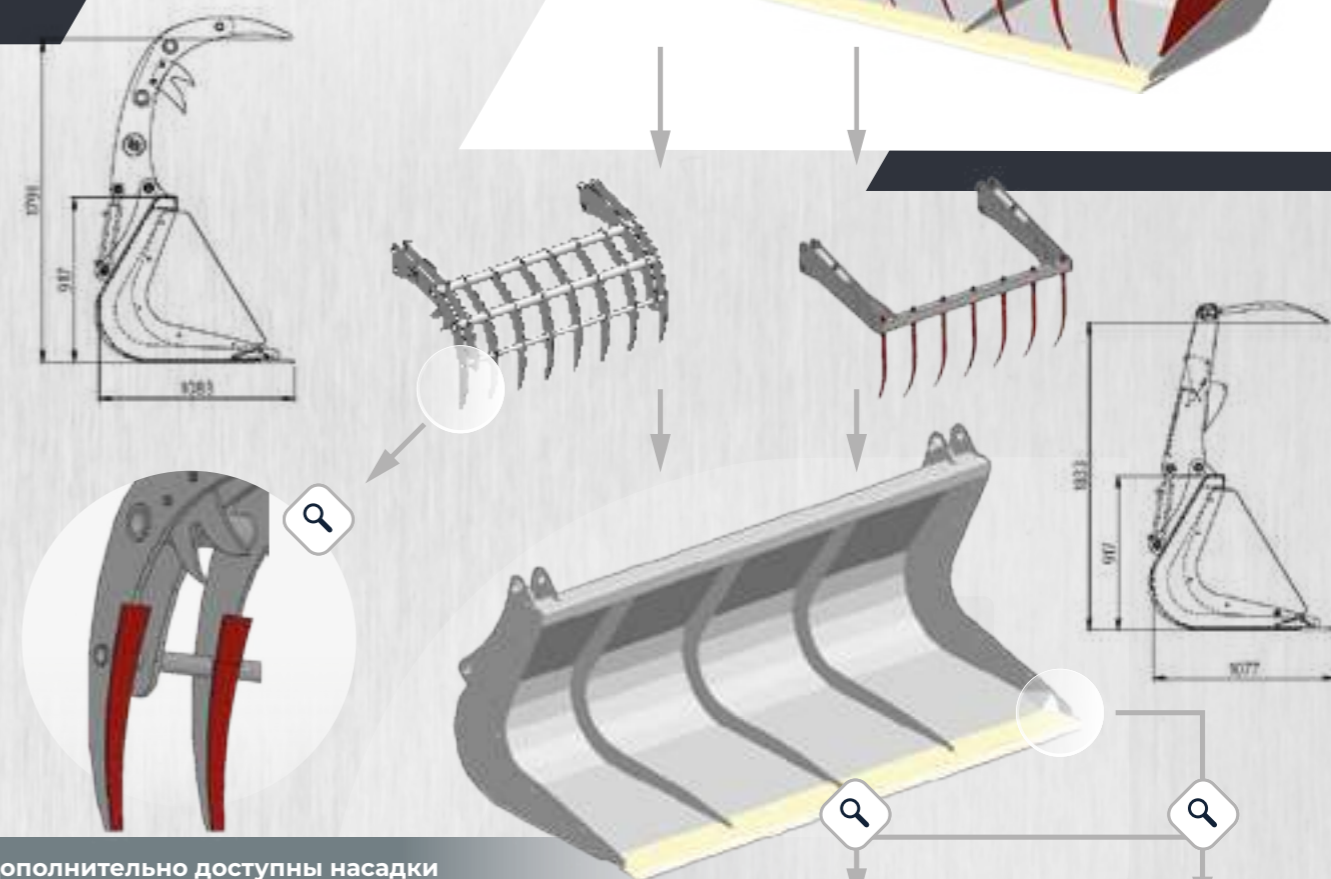

Дополнительно доступны насадки расширяющие оттоженные зубья.

Welded tooth extension caps are available as an option.

Des capuchons d'extension de **dents soudés** sont disponibles en option.

Optional sind auch Overlays erhältlich, um den **brennenden Zahn** zu verbreitern

В комплекте с лемехом HARDOX 15x150

In option Hardox blade 15x150

En option lame Hardox 15x150

Als option schürtleiste Hardox 15x150

В дополнительной комплектации со стандартным лемехом 20x200 или с лемехом HARDOX на болтах

In option 20x200 standard or HARDOX blade or bolted HARDOX blade

En option lame 20x200 standard ou HARDOX ou lame

Als option schürtleiste 20x200 standard oder HARDOX oder geschraubt schürtleiste HARDOX

Технические характеристики

Bucket Godet Schaufel



	РАЗМЕР SIZE	МОДЕЛЬ MODEL	ШИРИНА WIDTH	ВЕС WEIGHT	ОБЪЕМ VOLUME	ЦЕНА PRICE
 страница 26	Mini	SMini	800	70 кг	0,14 m ³	
			1000	80 кг	0,17 m ³	
			1200	90 кг	0,20 m ³	
			1400	100 кг	0,24 m ³	
			1600	121 кг	0,27 m ³	
			1800	130 кг	0,31 m ³	
 страница 27	L	SL	1500	160 кг	0,54 m ³	
			1800	180 кг	0,63 m ³	
			2000	205 кг	0,70 m ³	
			2200	215 кг	0,77 m ³	
			2400	235 кг	0,84 m ³	
 страница 28	L VOLUME	SLV	1500	215 кг	0,94 m ³	
			1800	245 кг	1,13 m ³	
			2000	275 кг	1,26 m ³	
			2200	290 кг	1,38 m ³	
 страница 29	XL	SXL	1800	340 кг	0,90 m ³	
			2000	372 кг	1,00 m ³	
			2200	395 кг	1,10 m ³	
 страница 30	XL VOLUME	SXLV	2400	415 кг	1,20 m ³	
			1800	465 кг	1,80 m ³	
			2000	510 кг	2,00 m ³	
 страница 31	XL3Q	SXL 3Q	2200	540 кг	2,20 m ³	
			2400	585 кг	2,40 m ³	
			1800	620 кг	2,39 m ³	
			2000	670 кг	2,66 m ³	
			2200	710 кг	2,92 m ³	
			2400	750 кг	3,19 m ³	

СЕРИЯ POWER+



Power + series

Série Power +

Power + serie

Каждый ковш из серии **Power +** можно дополнительно оснастить:

- лемехом Hardox
- дополнительным лемехом Hardox с креплением на болтах
- креплениями любого типа (база с более чем 300 креплениями)
- модели SXL, SXLV, SXL3Q можно оснастить системами съемных креплений SVFS (Stark Vario Fixing System)

Each bucket from the Power + series can be equipped with:

- HARDOX blade
- Additional HARDOX bolted blade
- Any type of mounting (base of over 300 models)
- XL, SXLV, SXL3Q models can be fitted with SVFS (Stark Vario Fixing System)

Chaque godet de la série Power + peut être équipé de:

- Lame Hardox
- Lame boulonnée Hardox supplémentaire
- Fixation de tout type (base de plus de 300 fixations)
- Les modèles SXL, SXLV, SXL3Q peuvent être équipés ultérieurement du SVFS (Stark Vario Fixing System)

Jede Schaufel aus der Power + -Serie kann ausgestattet werden mit:

- Hardox Schürtleiste
- Zusätzliche geschraubt Hardox schürtleiste
- Aufnahme jeglicher Art (Basis von über 300 Halterungen)
- SXL-, SXLV-, SXL3Q-Modelle können mit dem SVFS (Stark Vario Fixing System) nachgerüstet werden

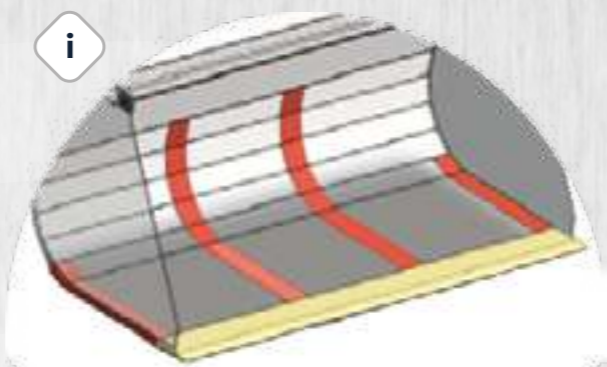

Каждый ковш серии Power + оснащен соответствующими нижними футеровочными элементами, обеспечивающими более длительный срок службы оборудования.

Each Power+ Series bucket is equipped with the appropriate bottom sliders for longer tool life.

Chaque godet de la série Power+ est équipé de patins inférieurs assortis pour une plus longue durabilité de l'outil.

Jede Schaufel der Power+ Serie ist mit den passenden Bodenschlitten für längere Standzeiten ausgestattet

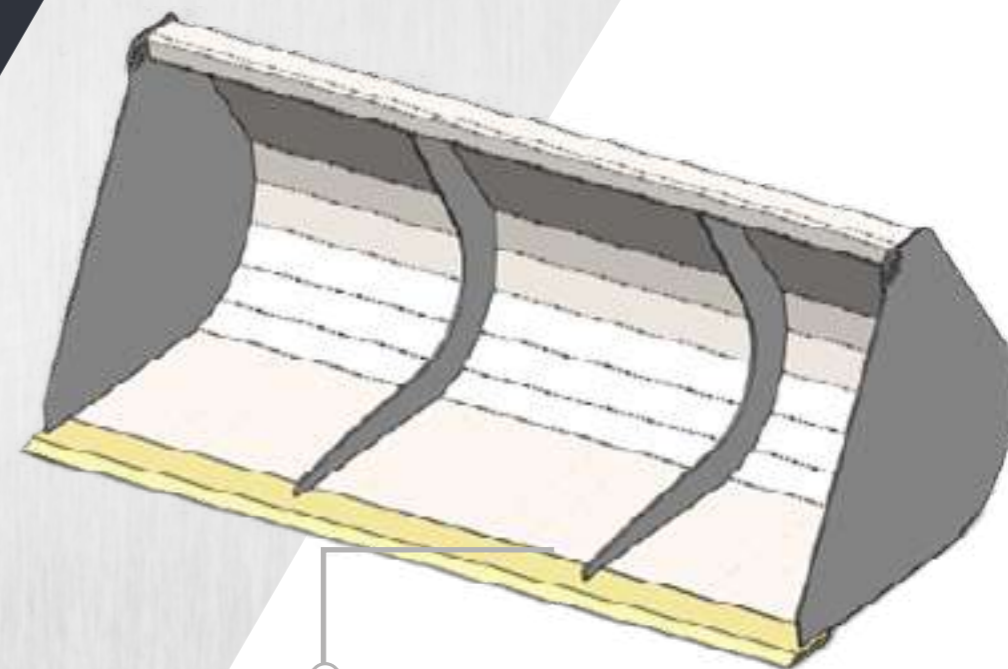

Цельное ребро усиления от ширины 1800

Reinforcing rib from width 1800

Nervure de renfort globale de à partir de la largeur 1800

Gesamtverstärkungsrippe 8mm ab Breite 1800

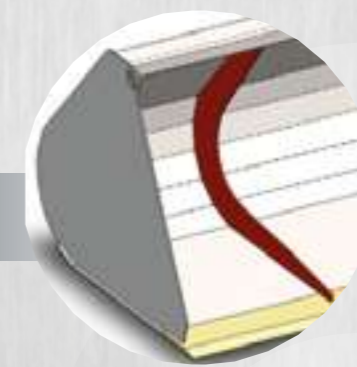

В комплекте со стандартным лемехом 15x150 + лемех HARDOX с креплением на болтах

As an option, 15x150 standard blade + bolted HARDOX blade

En option, lame standard 15x150 + lame HARDOX boulonnée

Als option schürtleiste standard 15x150 + geschraubt schürtleiste HARDOX

Каждый ковш из серии Power + по отношению к земле имеет угол наклона 60°, что обеспечивает удобство в работе с сыпучими материалами в любом положении ковша.

Each Power+ Series shovel is angled 60° to the ground – for excellent bulk material handling in any shovel position

Chaque godet de la série Power+ est inclinée à 60° par rapport au sol, pour une excellente manutention des matériaux en vrac dans n'importe quelle position de la pelle

Jede Schaufel der Power+-Serie ist in einem Winkel von 60° zum Boden geneigt – für eine hervorragende Handhabung von Schüttgut in jeder Schaufelposition

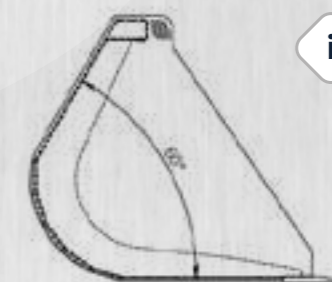



КОВШ

Mini (SMINI)

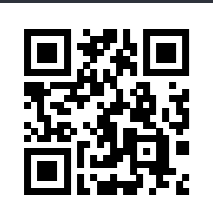

Mini Bucket

Godet Mini

Schaufel Mini

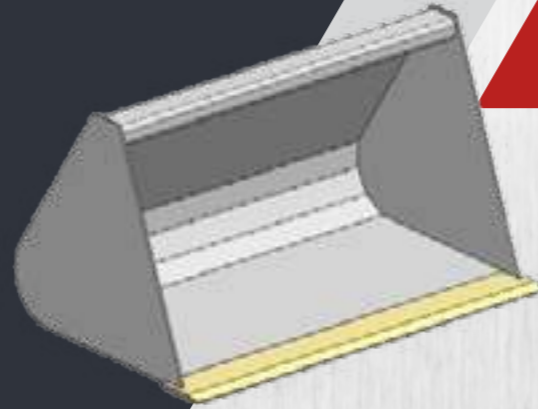

Ковш Mini предназначен для работы с мини-погрузчиками.

- Конструкция из листовой стали **4mm**
- Боковина **6mm**
- В стандартной комплектации лемех **L12x120**

The Mini bucket is designed to work with mini loaders.

- 4mm sheet metal
- side 6 mm
- L12x120 blade as standard

Le godet mini est conçu pour fonctionner avec des mini chargeuse.

- Tôle de 4 mm
- Côté 6mm
- Lame L12x120 en standard

Die Minischaufel ist für die Verwendung mit Mini-Ladegeräten ausgelegt.

- Tôle de 4 mm
- Côté 6mm
- Lame L12x120 en standard

ОСНАЩЕНИЕ

Equipment/Équipement/Ausrüstung

Тип крепления EURO
 Mounting/Attelage/Aufname

Крепление мини-погрузчик
 Mounting/Attelage/Aufname

Лемех Hardox
 Blade/Lame/Schürfleiste

Дополнительный лемех с креплением на болтах
 Additional bolted blade/Lame supplémentaire boulonnée/Geschraubt schürfleiste

Дополнительная комплектация с лемехом HARDOX 12x110

In option 12x110 HARDOX blade

Lame HARDOX 12x110 en option

Als option schürtleiste 12x110 HARDOX

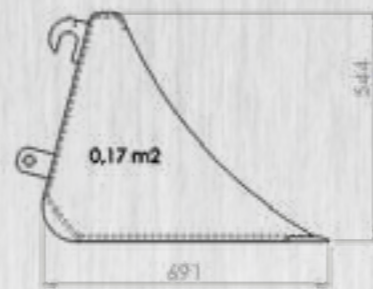

КОВШ

L (SL)



L Bucket

Godet L

Schaufel L

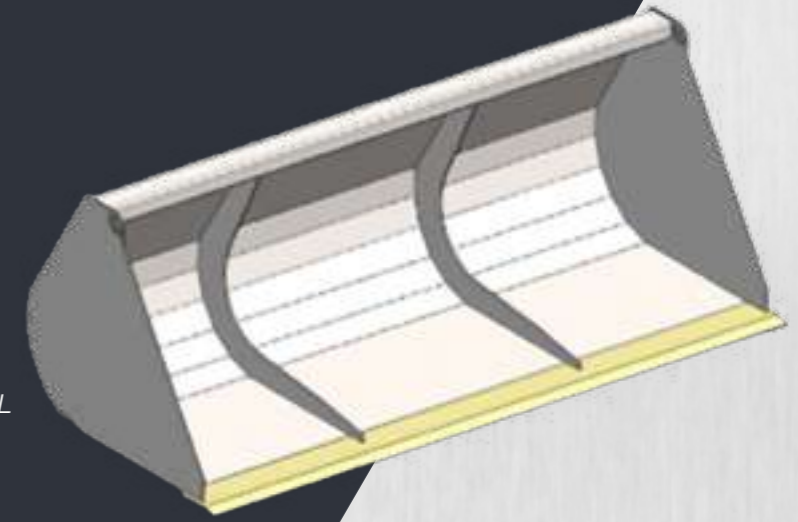

Ковш L przeznaczona do pracy z ładowaczami czołowymi.

- Конструкция из листовой стали **4mm**
- В стандартной комплектации лемех **L15x150**
- Боковина **6mm**
- 4 нижних футеровочных элемента **8mm**
- Ребра усиления доступны от ширины **1800mm**

L bucket dedicated to work with front loaders.

- 4mm sheet metal
- Blade L15x150 as standard
- 6mm side
- 4 bottom sliders 8mm
- Reinforcing ribs available from width 1800mm

Godet L conçue pour fonctionner avec des chargeurs frontaux.

- Tôle de 4 mm
- Lame L15x150 en standard
- Côté 6 mm
- 4 patins inférieurs 8 mm
- Nervures de renfort disponibles à partir de la largeur 1800 mm

Schaufel L Entwickelt für die Arbeit mit einem frontladern

- Blech 4mm
- Standard schürtleiste L15x150
- Seiten 6mm
- 4 untere Schlitten 8mm
- Verstärkungsrippen ab 1800mm Breite erhältlich

ОСНАЩЕНИЕ

Equipment/Équipement/Ausrüstung

Тип крепления EURO/SMS/MX
 Mounting/Attelage/Aufname

Крепление погрузчик
 Mounting/Attelage/Aufname

Крепление мини-погрузчик
 Mounting/Attelage/Aufname

Лемех Hardox
 Blade/Lame/Schürfleiste

Дополнительный лемех с креплением на болтах
 Additional bolted blade/Lame supplémentaire boulonnée/Geschraubt schürfleiste

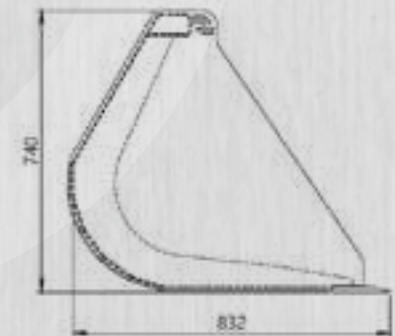

ОБЪЕМ СООТВЕТСТВУЕТ ПОТРЕБНОСТЯМ



КОВШ

L Volume (SLV)



Volume L bucket

Godet volume L

Volumenschaufel

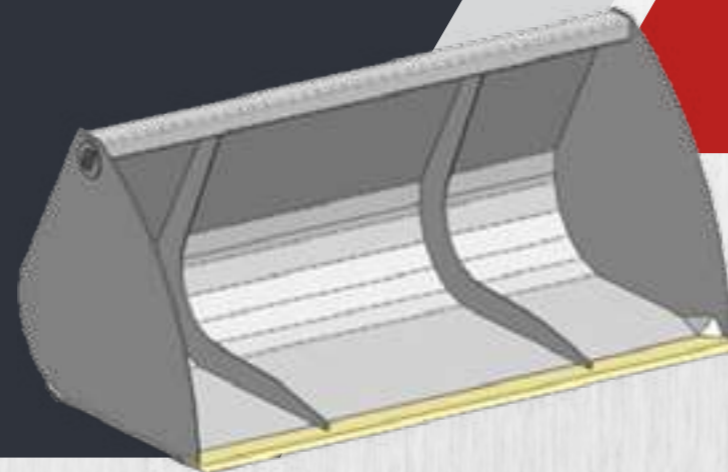

Ковш L большой вместимости предназначен для работы с фронтальными погрузчиками

- Конструкция из листовой стали **4mm**
- В стандартной комплектации лемех **L15x150**
- Боковина **6mm**
- 4 нижних футеровочных элемента **8mm**
- Ребра усиления доступны от ширины **1800mm**

The volume L bucket is designed to work with front loaders.

- 4 mm sheet metal
- Blade L15x150 as standard
- side 6mm
- 4 bottom sliders 8mm
- Reinforcing ribs available from width 1800mm

Le godet volume L est conçue pour fonctionner avec des chargeurs frontaux.

- Tôle de 4 mm
- Lame L15x150 en standard
- Côté 6 mm
- 4 patins inférieurs 8 mm
- Nervures de renfort disponibles à partir de la largeur 1800 mm

Volumenschaufel L Entwickell für die Arbeit mit einem frontladern

- Blech 4 mm
- Standard schürtleiste L15x150
- Seiten 6mm
- 4 untere Schlitten 8mm
- Verstärkungsrippen ab 1800mm Breite erhältlich

ОСНАЩЕНИЕ

Equipment/Équipement/Ausrüstung

Тип крепления EURO/SMS/MX
Mounting/Attelage/Aufname

Крепление погрузчик
Mounting/Attelage/Aufname

Крепление мини-погрузчик
Mounting/Attelage/Aufname

Лемех Hardox
Blade/Lame/Schürfleiste

Дополнительный лемех с креплением на болтах
Additional bolted blade/Lame supplémentaire boulonnée/Geschraubt schürfleiste

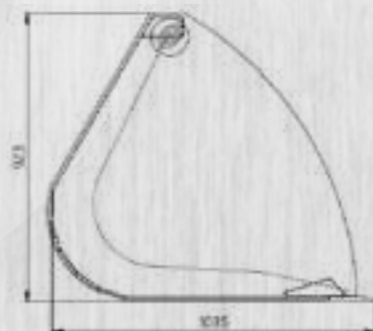

ГАБАРИТЫ СООТВЕТСТВУЮТ КОНКРЕТНЫМ ЦЕЛЯМ



КОВШ

XL (SXL)



XL Bucket

Godet XL

XL Schaufel

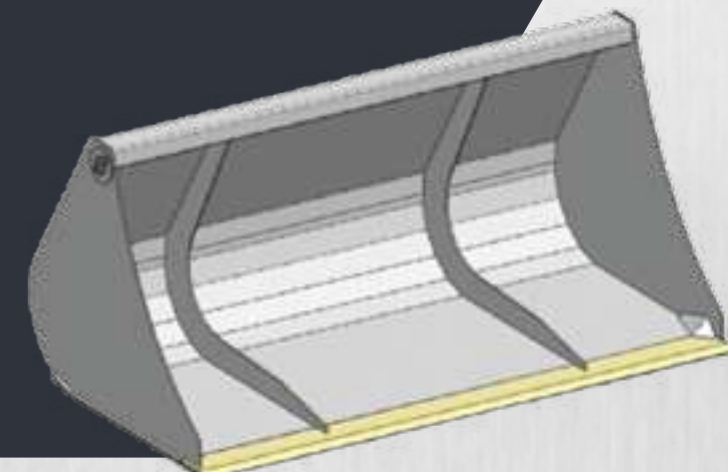

Ковш XL стандарт предназначен для работы с телескопическими погрузчиками.

- Конструкция из листовой стали **6mm**
- В стандартной комплектации лемех **L15x150**
- Боковина **6mm**
- 4 нижних футеровочных элемента **8mm**
- Ребра усиления доступны от ширины **1800mm**

The volume L bucket is designed to work with front loaders.

- 6 mm sheet metal
- Blade L15x150 as standard
- side 6mm
- 4 bottom sliders 8mm
- Reinforcing ribs available from width 1800mm

Le godet volume L est conçue pour fonctionner avec des chargeurs frontaux.

- Tôle de 6 mm
- Lame L15x150 en standard
- Côté 6 mm
- 4 patins inférieurs 8 mm
- Nervures de renfort disponibles à partir de la largeur 1800 mm

Volumenschaufel L Entwickell für die Arbeit mit einem frontladern

- Blech 6 mm
- Standard schürtleiste L15x150
- Seiten 6mm
- 4 untere Schlitten 8mm
- Verstärkungsrippen ab 1800mm Breite erhältlich

ОСНАЩЕНИЕ

Equipment/Équipement/Ausrüstung

Тип крепления EURO/SMS/MX
Mounting/Attelage/Aufname

Крепление погрузчик
Mounting/Attelage/Aufname

Крепление мини-погрузчик
Mounting/Attelage/Aufname

Лемех Hardox
Blade/Lame/Schürfleiste

Дополнительный лемех с креплением на болтах
Additional bolted blade/Lame supplémentaire boulonnée/Geschraubt schürfleiste

SVFS

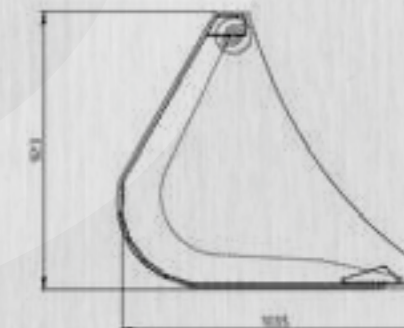

СОЛИДНЫЙ ОБЪЕМ

КОВШ

XL Volume (SXLV)

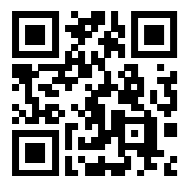

Volume XL bucket

Godet volume XL

Volumenschaufel XL

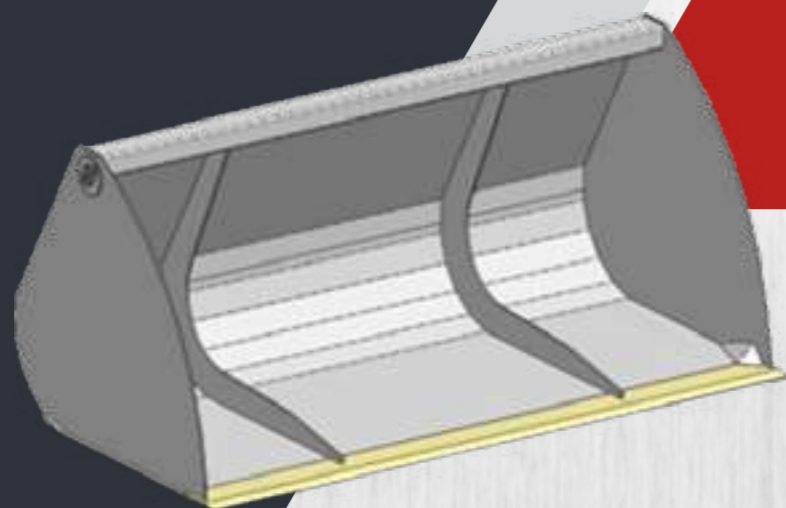

ОБЪЕМ КОТОРЫЙ ТАК НЕОБХОДИМ

КОВШ

XL 3Q (SXL3Q)



XL 3Q bucket

Godet XL 3Q

XL 3Q schaufel

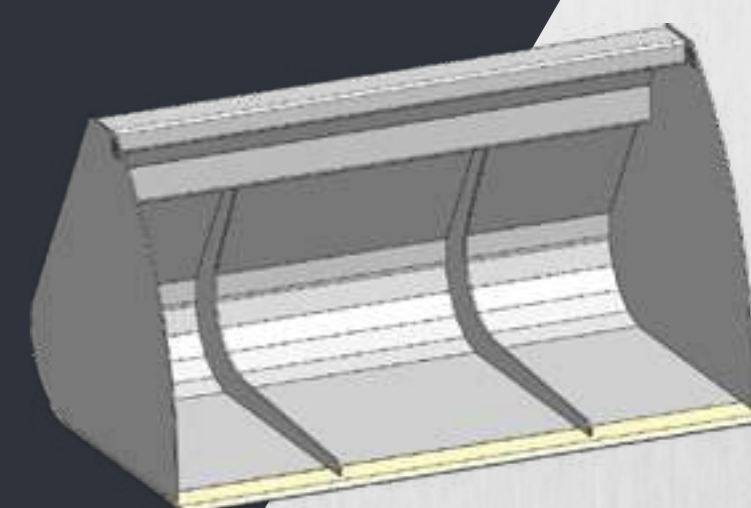

Ковш XL большой вместимости предназначен для работы с телескопическими погрузчиками.

- Конструкция из листовой стали **6mm**
- В стандартной комплектации лемех **L20x200**
- Боковина **8mm**
- 4 нижних футеровочных элемента **10mm**
- Ребра усиления доступны от ширины **1800mm**

The XL bucket is designed to work with telescopic handlers

- 6 mm sheet metal
- Blade L15x150 as standard
- side 8 mm
- 4 bottom sliders 8mm
- Reinforcing ribs available from width 1800mm

Le godet XL est conçu pour fonctionner avec des chariots télescopiques

- Tôle de 6 mm
- Lame L15x150 en standard
- Côté 6 mm
- 4 patins inférieurs 8 mm
- Nervures de renfort disponibles à partir de la largeur 1800 mm

Die XL-Standardschaufel ist für die Arbeit mit Teleskopladern konzipiert

- Blech 6 mm
- Standard schürtleiste L15x150
- Seiten 6mm
- 4 untere Schlitten 8mm
- Verstärkungsrippen ab 1800mm Breite erhältlich

ОСНАЩЕНИЕ

Equipment/Équipement/Ausrüstung

Тип крепления EURO/SMS/MX
Mounting/Attelage/Aufname

Крепление погрузчик
Mounting/Attelage/Aufname

Крепление мини-погрузчик
Mounting/Attelage/Aufname

Лемех Hardox
Blade/Lame/Schürfleiste

Дополнительный лемех с креплением на болтах
Additional bolted blade/Lame supplémentaire boulonnée/Geschraubt schürfleiste

SVFS

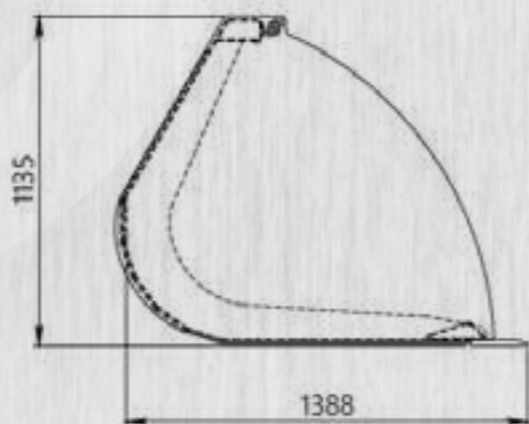

Ковш XL 3Q предназначен для работы с телескопическими и шарнирно-сочлененными погрузчиками

- Конструкция из листовой стали **6mm**
- В стандартной комплектации лемех **L20x200**
- Боковина **8mm**
- 4 нижних футеровочных элемента **10mm**
- Ребра усиления доступны от ширины **1800mm**

Volume bucket is designed to work with telescopic handlers

- 6 mm sheet metal
- Blade L20x200 as standard
- side 8 mm
- 4 bottom sliders 10mm
- Reinforcing ribs available from width 1800mm

Le godet XL Volume est conçu pour fonctionner avec des chariots télescopiques

- Tôle de 6 mm
- Lame L20x200 en standard
- côté 8 mm
- 4 patins inférieurs 10 mm
- Nervures de renfort disponibles à partir de la largeur 1800 mm

Die XL Volumenschaufel ist für die Arbeit mit Teleskopladern konzipiert

- Blech 6mm
- Standard schürtleiste L20x200
- Seiten 8mm
- 4 untere Schlitten 10mm
- Verstärkungsrippen ab 1800mm Breite erhältlich

ОСНАЩЕНИЕ

Equipment/Équipement/Ausrüstung

Тип крепления EURO/SMS/MX
Mounting/Attelage/Aufname

Крепление погрузчик
Mounting/Attelage/Aufname

Крепление мини-погрузчик
Mounting/Attelage/Aufname

Лемех Hardox
Blade/Lame/Schürfleiste

Дополнительный лемех с креплением на болтах
Additional bolted blade/Lame supplémentaire boulonnée/Geschraubt schürfleiste

SVFS

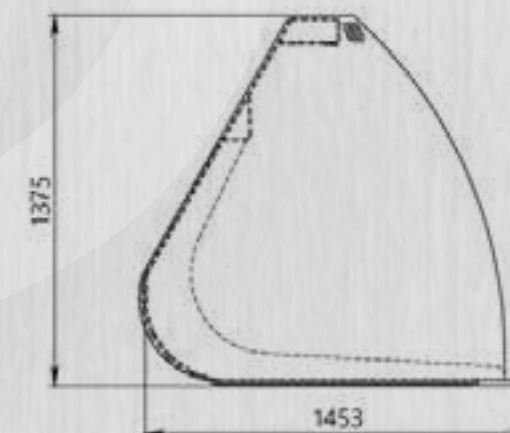

Stark Vario Fixing System



Модели ковша SXL, SXLV, SXL3Q, а также ковш-захват XL можно дополнить инновационной **системой съемных креплений SVFS.**

Система SVFS позволяет менять навесное оборудование на любой тип погрузчика без замены комплектующих.

Большие крепежные пластины обеспечивают плавную передачу усилий, действующих от ковша к погрузчику, и укрепляют конструкцию ковша.

Крепление для болтов типа M24 соответствует всем ковшам XL.



Bucket models SXL, SXLV, SXL3Q and XL crocodiles buckets can be fitted with the innovative SVFS variable mounting system
The SVFS system allows you to change the attachment to any type of loader without necessity to change the equipment.
Large mounting plates allow for smooth transfer of forces from the bucket to the loader and strengthen the structure of the bucket
M24 screw connection for all XL shovels.



Les godet de modèles SXL, SXLV, SXL3Q et godet crocodile XL peuvent être équipés du système innovant de montage variable SVFS
Le système SVFS vous permet de changer l'accessoire à n'importe quel type de chargeur sans avoir besoin de changer l'équipement.
Les grandes plaques de montage permettent un transfert fluide des forces du godet au chargeur et renforcent la structure du godet
Connexion à vis M24 pour toutes les godet XL.



Stark Vario Befestigungssystem
Die Schaufelmodelle SXL, SXLV, SXL3Q und die Krokodilschaufel XL können mit dem innovativen variablen Befestigungssystem SVFS nachgerüstet werden. Mit dem SVFS-System können Sie das Anbaugerät an jedem Ladertyp ändern, ohne die Ausrüstung ändern zu müssen.
Große Montageplatten ermöglichen eine reibungslose Kraftübertragung von der Schaufel auf den Lader und verstärken die Struktur der Schaufel M24 Verschraubung für alle XL Schaufeln.

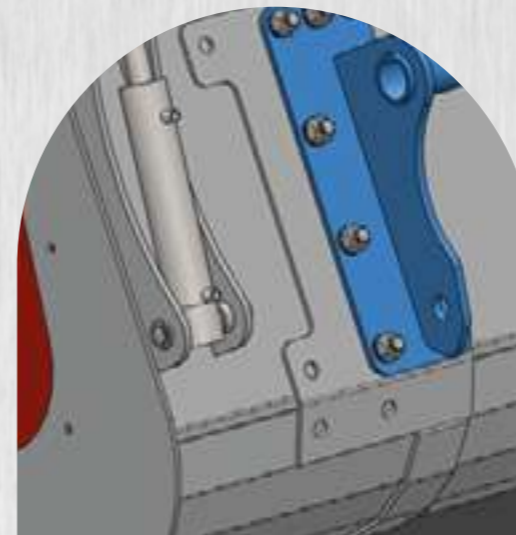

Примеры креплений:

 Types of mounting

 Les types de fixation

 Beispiele für Befestigungen

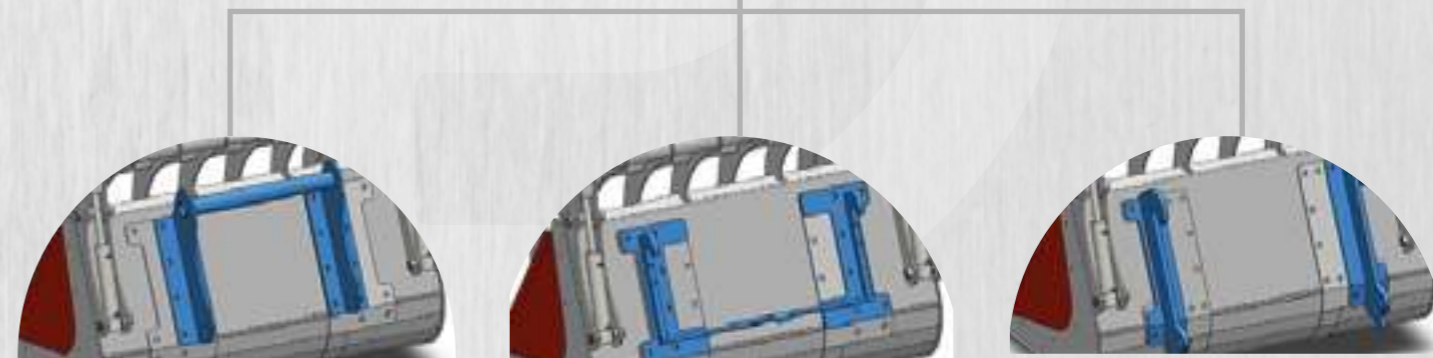

Индивидуальная конфигурация продукта



 *Individual product configuration*

 *Configuration individuelle du produit*

 *Individuelle Produktkonfiguration*



Модели ковшей SXL, SXLV, SXL3Q, а также ковш-захват XL можно сконфигурировать в соответствии с вашими потребностями.

Вам необходимо оборудование, адаптированное под ваши нужды и потребности, требуется разместить собственный логотип, более массивное крепление и т. д. – все это можно сконфигурировать.

 The SXL, SXLV bucket models and the XL crocodiles buckets can be freely configured according to your own wishes. You need personalized accessories, tailored to your needs, your own logo, more massive mountings or an individual project? Each element can be selected and adjusted to your requirements.

 Les modèles de godets SXL, SXLV et de godets crocodile XL peuvent être librement configurés selon vos propres souhaits. Vous avez besoin d'accessoires personnalisés adaptés à vos besoins, de votre propre logo, de fixations plus massives ou d'un projet individuel? Chaque élément peut être sélectionné et adapté à vos besoins.

 Die Schaufelmodelle SXL, SXLV und XL können nach Ihren eigenen Vorgaben frei konfiguriert werden. Benötigen Sie personalisiertes Equipment, zugeschnitten auf Ihre Bedürfnisse, Ihr eigenes Logo, massivere Halterungen, individuelles Design? Jedes Element kann ausgewählt und an Ihre Anforderungen angepasst werden.

Изготавливаем ковши под заказ

 We make bucket for every size.

 Nous fabriquons des seaux pour toutes les tailles.

 Wir fertigen Schaufel für jede Größe.

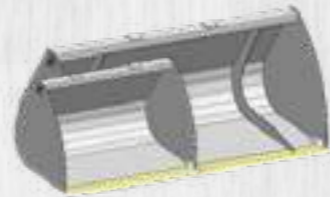

Необходима обшивка ковша 8 мм, 10 мм, а может быть 12 мм? Просто спросите.

 You need a bucket coat 8 mm, 10 mm or 12 mm.? Just ask!

 Avez-vous besoin d'un revêtement de 8 mm, 10 mm ou 12 mm? Il suffit de demander!

 Du brauchst einen Schaufelmantel 8 mm, 10 mm, und 12 mm? Einfach fragen!

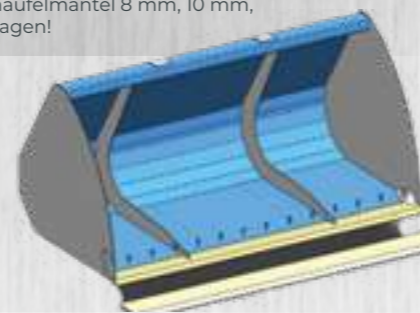

Требуется более толстая боковина ковша?

 You want a thicker side? Call us!

 Vous voulez un côté plus épais? Appelez-nous!

 Dicker brauchen seitenwände ? Rufen sie einfach an!

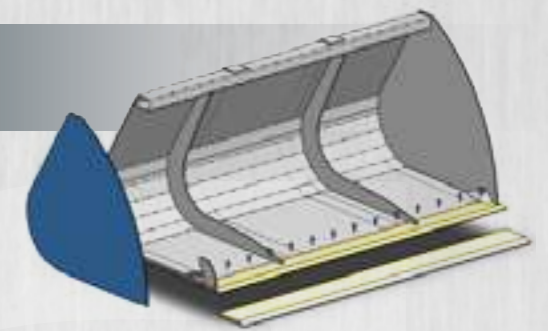

Необходимо, чтоб зубья были установлены плотнее? Без проблем! Также доступны более крупные и массивные боковины

 You need more closely spaced teeth - no problem! Larger and more massive sides are also available.

 Vous avez besoin de dents plus rapprochées - pas de problème! Des côtés plus grands et plus massifs sont également disponible.

 Sie benötigen engere Zahnabstände - kein Problem! Größere und massivere Seiten sind ebenfalls erhältlich.

Также доступны более крупные и толстые армирующие элементы.

 Bigger and thicker reinforcements - are also available!

 Des renforts plus grands et plus épais - sont également disponibles!

 Größere und dickere Verstärkungen - die gibt es auch!

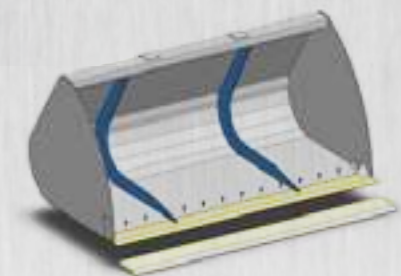





Захват

для ТЮКОВ

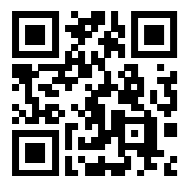

Bale gripper

Pince a balles

Ballengreifer

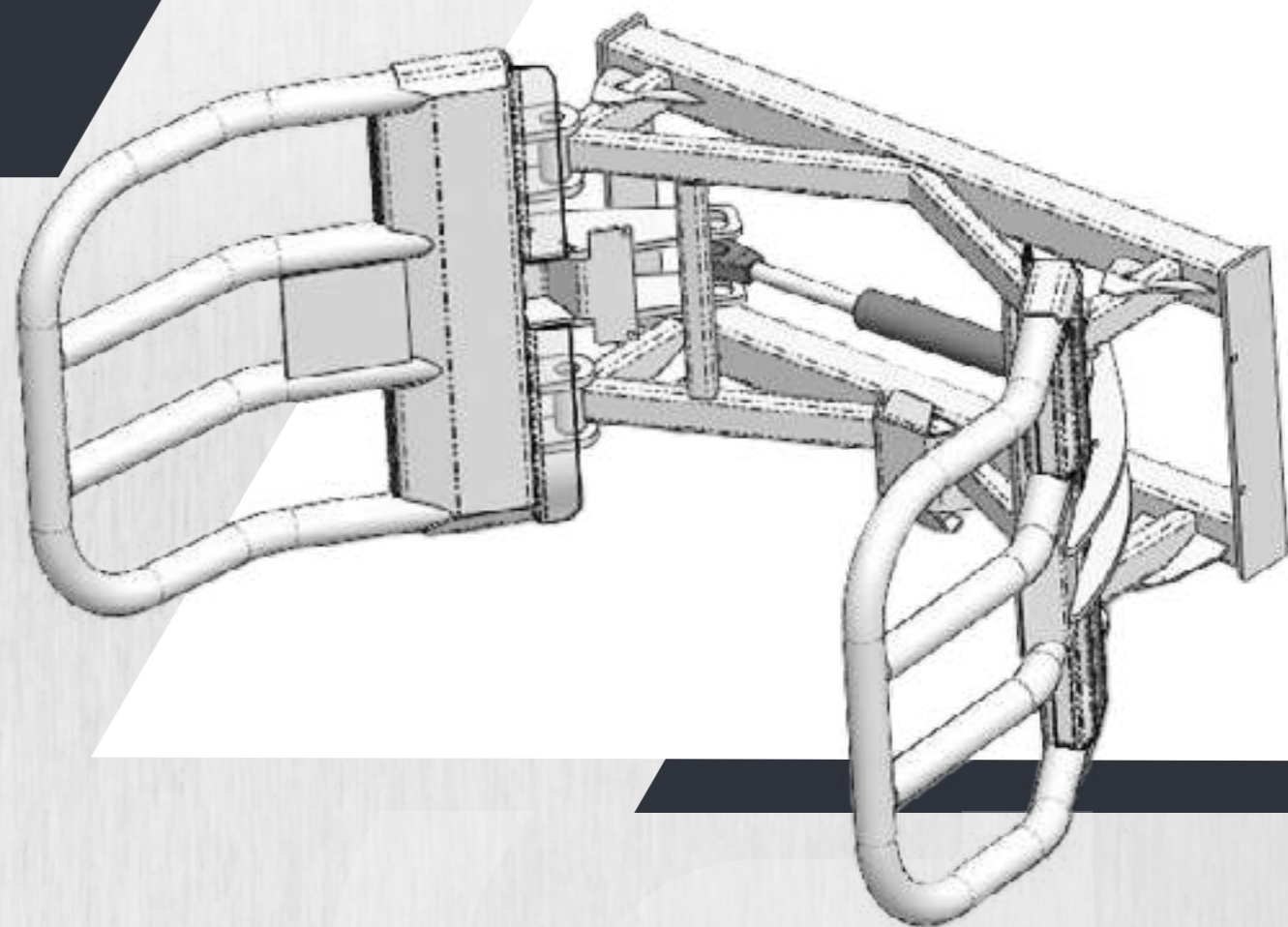

Захват для тюков предназначен для работы с фронтальными погрузчиками. Одноприводный захват обеспечивает свободу маневрирования и размещения тюков, а также сводит к минимуму возможное повреждение перевозимых материалов.

ОСНАЩЕНИЕ

Equipment/Équipement/Ausrüstung

Тип крепления EURO/SMS/MX
Mounting/Attelage/Aufname



Крепление погрузчик
Mounting/Attelage/Aufname



Крепление минипогрузчик
Mounting/Attelage/Aufname



Bale gripper designed to work with front loaders. The one-cylinder gripper allows for operating and positioning of bales and minimizes possible damage to the transported materials.

Pince à balles conçu pour fonctionner avec des chargeurs frontaux. Le pince à un cylindre permet d'opérer et de positionner les balles et minimise les dommages éventuels aux matériaux transportés

Der Ballengreifer ist für den Einsatz mit Frontladern ausgelegt. Der Ein-Zylinder-Greifer bietet Freiheit beim Manövrieren und Positionieren der Ballen und minimiert mögliche Schäden an den gehandhabten Materialien

Модель Model	Рабочая ширина Working range [mm]	Вес Weight	Удźwig Capacity
CHW 1500	1500	190 кг	600 кг
Cena Price			

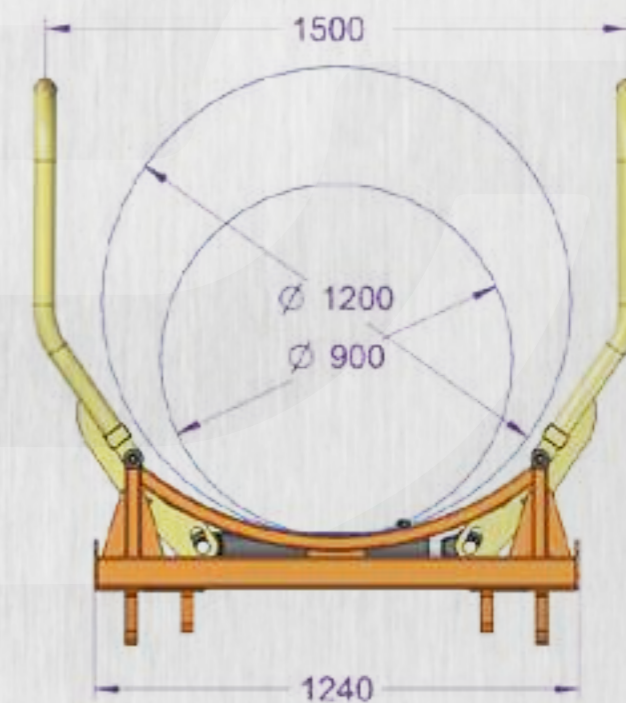

Нарезчик силоса L



 Silage cutter L

 Godet desileur L

 Silageschneidzange L

Нарезчик L предназначен для работы с фронтальными погрузчиками. Идеально подходит для сбора травы и кукурузного силоса из бурта. Модели от 2000 мм оснащены 3-мя приводами.

ОСНАЩЕНИЕ

Equipment/Équipement/Ausrüstung

Тип крепления EURO/SMS/MX
Mounting/Attelage/Aufname 

Крепление погрузчик
Mounting/Attelage/Aufname 

Крепление мини-погрузчик
Mounting/Attelage/Aufname 

Гидравлический замок
Hydraulic loc/Serrure hydraulique/
hydraulische Verriegelung 



 L cutter designed to work with front loaders. It is ideal for collecting grass and maize silage from heaps.

 Godet desileur L conçu pour fonctionner avec des chargeurs frontaux. Il est idéal pour collecter l'ensilage d'herbe et de maïs en tas.

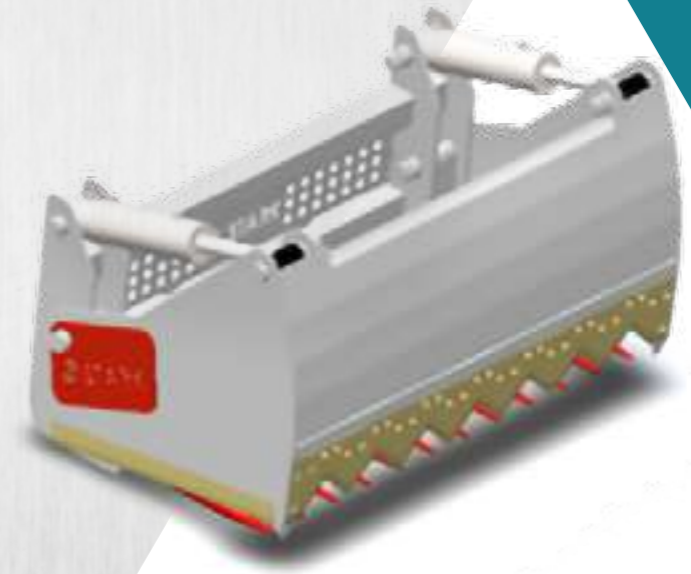
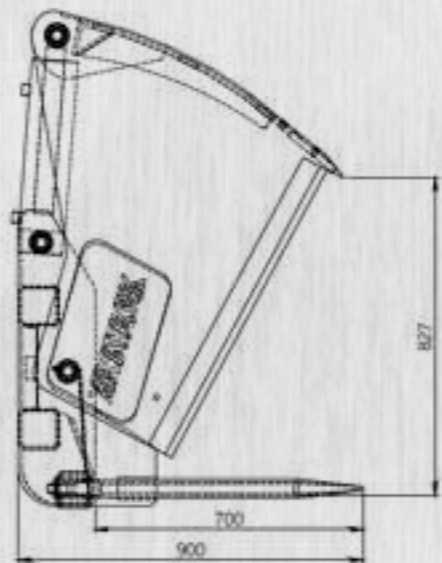
 Silageschneider L für die Arbeit mit Frontladern. Er ist ideal zum Sammeln von Gras- und Maissilage von Halden. Modelle ab 2000 mm sind mit 3 Zylindern ausgestattet





Дополнительно усиленный бокорез M28/820

-  Additional reinforcement of the posterior tooth M28/820
-  Renforcement supplémentaire de la dent laterale M28/820
-  Zusätzliche Verstärkung des Seitenzahns M28/820



Большие прикручивающиеся передние ножи и приваренные боковые ножи гарантируют ровный срез.

-  Large bolted front knives and welded side knives ensure a clean cut
-  Les grands couteaux avant boulonnés et les couteaux latéraux soudés assurent une coupure nette
-  Große angeschraubte Frontmesser und angeschweißte Seitenmesser sorgen für einen sauberen Schnitt



Модель Model	Ширина Width [mm]	Вес Weight	Объем Volume	Зубья Teeths	Цена Price
WY 1400	1400	525 кг	0,62 m ³	8+2	
WY 1600	1600	560 кг	0,70 m ³	10+2	
WY 1800	1800	600 кг	0,79 m ³	12+2	
WY 2000	2000	645 кг	0,88 m ³	13+3	
WY 2200	2200	690 кг	0,97 m ³	15+3	
WY 2400	2400	740 кг	1,06 m ³	17+3	



Вилы для сена [WZ]



 Forage forks

 Fourches à fourrage

 Futtermabeln





Вилы для сена предназначены для работы с телескопическими погрузчиками, колесными погрузчиками и сельскохозяйственными тракторами.

Рама вил спроектирована таким образом, чтобы обеспечить наилучшее расположение перемещаемого материала.

- зубья Harдох
- Тип крепления к погрузчику TUZ
- В дополнительной комплектации прикручиваемые зубья

 Forage forks are designed to work with telescopic handlers, wheel loaders and three-point linkage attachment. The fork frame has been designed to ensure the best distribution of the moved material.

 Les fourches à fourrage sont conçues pour fonctionner avec des chariots télescopiques, des chargeuses sur pneus et un attelage à trois points. Le châssis de fourche a été conçu pour assurer la meilleure distribution du matériau.

 Futtermabeln sind für den Einsatz mit Teleskopladern, Radladern und Dreipunktaufhängungen ausgelegt.

ОСНАЩЕНИЕ Equipment/Équipement/Ausrüstung

Тип крепления **EURO/SMS/MX** 
Mounting/Attelage/Aufname

Крепление погрузчик 
Mounting/Attelage/Aufname

Прикручиваемые зубья 

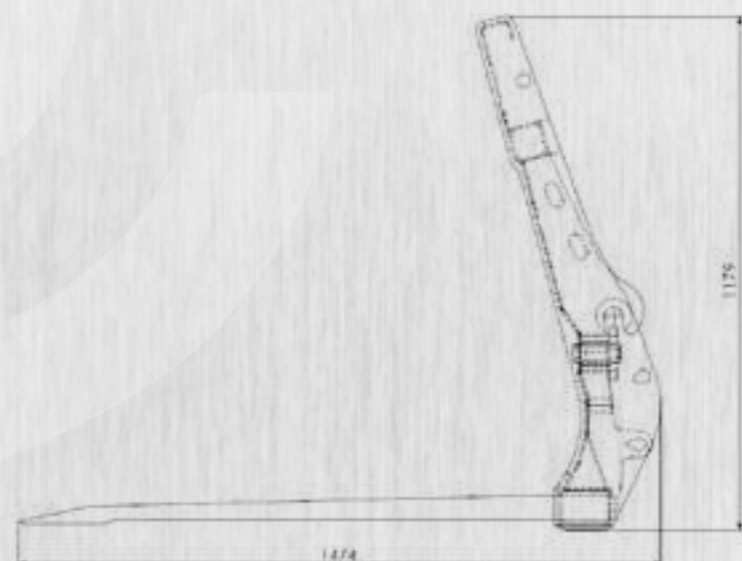

Модель Model	Ширина Width [mm]	Вес Weight	Объем Volume	Зубья Teeth	Цена Price
WZ 2700	2700	509 кг	3,54 m ³	13	
WZ 3000	3000	566 кг	3,93 m ³	14	
WZ 3300	3300	624 кг	4,32 m ³	16	

Вилы

для сена складные +
[WZR +]



 *Folded forage forks +*

 *Fourches à fourrage pliant +*

 *Gabeln für Grünfutter ausgeklappt +*

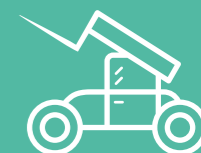
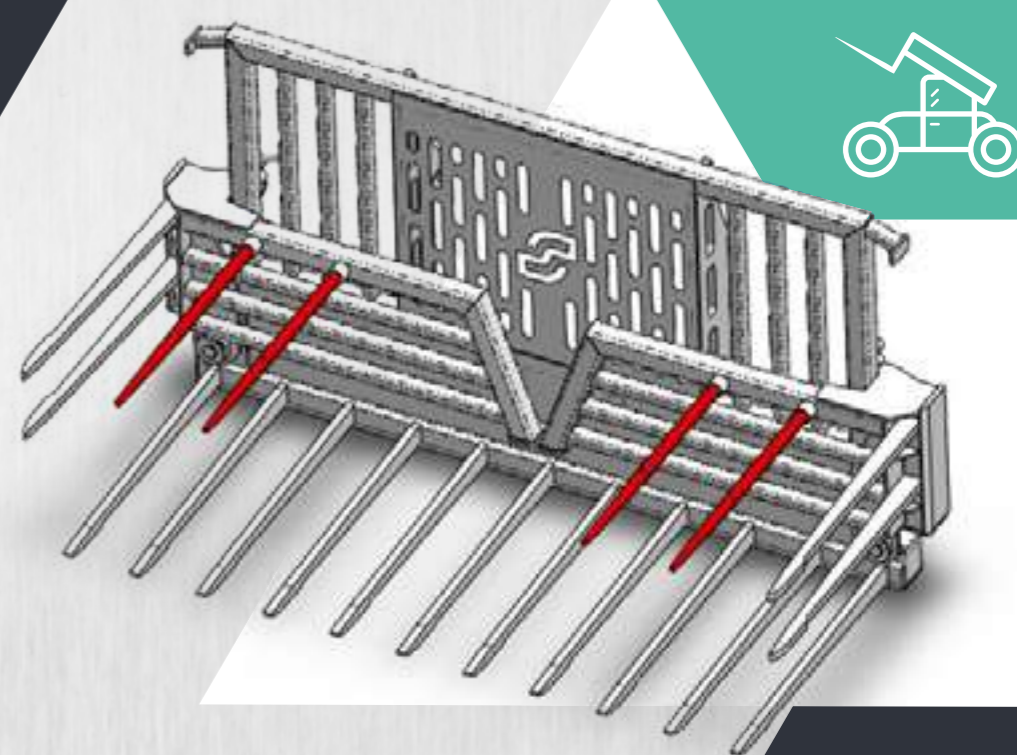

Вилы do zielonki przeznaczone są do pracy z ładowarkami teleskopowymi, ładowarkami kołowymi, w standardzie:

- зубья Hardox
- ширина перевозимого груза **2500mm**
- Крепление к погрузчику
- Фиксация створок во время транспортировки.

Кованые зубья доступны в дополнительной комплектации.

 Forage forks are designed to work with telehandlers and wheel loaders. In standard:

- HARDOX tines
- transport width 2500 mm
- mounting for loader
- wings lock for road transport

Forged teeth available as an option.

 Les fourches à fourrage sont conçues pour fonctionner avec des chariots télescopiques et des chargeuses sur pneus. En standard:

- Dents HARDOX
- largeur de transport 2500 mm
- adaptation pour chargeuse
- blocage de volets pendant le transport

dents forgées disponibles en option

 Futtergabeln sind für den Einsatz mit Teleskopladern und Radladern ausgelegt. Im Standard:

- HARDOX-Zähne
- Transportbreite 2500 mm
- Befestigung am Ladegerät
- Flügelarretierung beim Transport

Geschmiedete Zähne optional erhältlich

ОСНАЩЕНИЕ

Equipment/Équipement/Ausrüstung

Тип крепления EURO/SMS/MX/TUZ ✓
Mounting/Attelage/Aufname

Крепление погрузчик ✓
Mounting/Attelage/Aufname

Клапан привода +

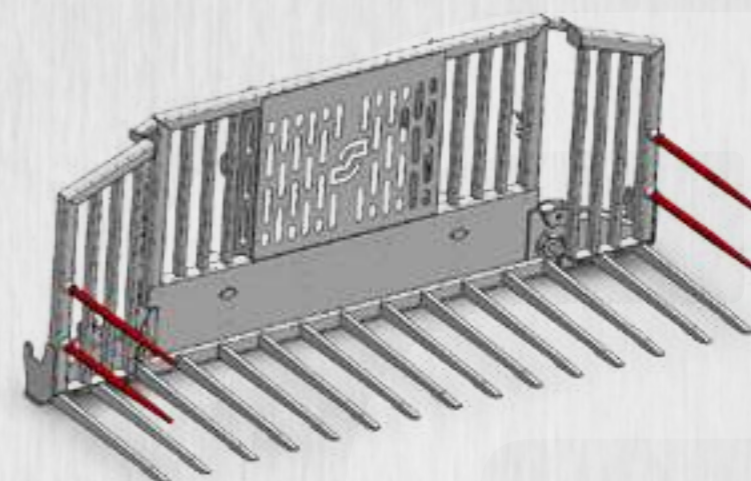
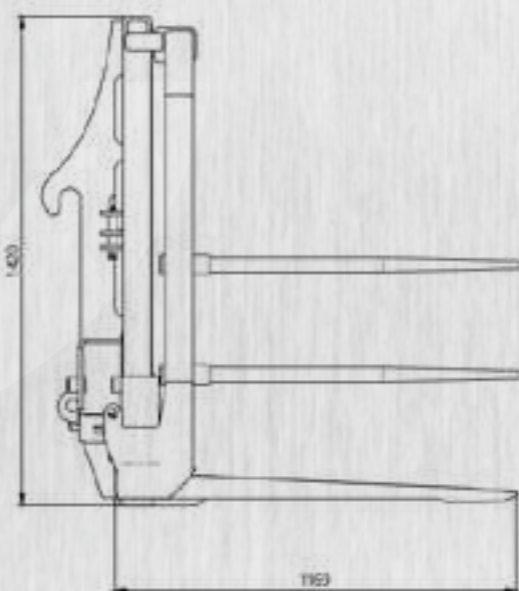

Модель Model	Ширина Width [mm]	Вес Weight	Объем Volume	Зубья Teeths	Цена Price
WZR 3600	3600	910 кг	6,96 m ³	18	
WZR 4375	4375	1100 кг	8,13 m ³	24	
WZR 5500	5500	1385 кг	10,23 m ³	30	

Вилы SILOPush+



 Silopush + forks

 Fourches silopush +

 Silopush-gabel +





Вилы SILOPush+

предназначены для работы с телескопическими погрузчиками, колесными погрузчиками и сельскохозяйственными тракторами. В стандартной комплектации:

- зубья Hardox
- ширина перевозимого груза 2500mm
- Тип крепления TUZ
- Фиксация створок во время транспортировки.

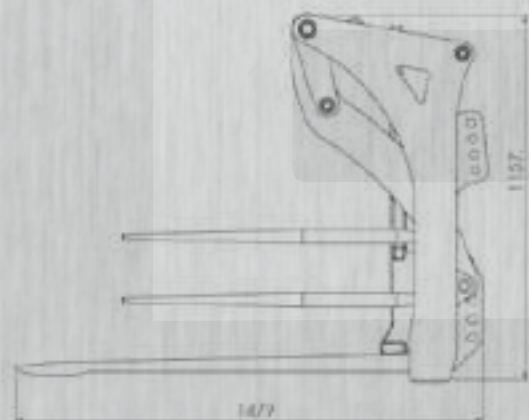
Вилы SILOPUSH предназначены для работы с большими объемами силоса. Они легко и плавно перемещают материал вперед.



 Forage forks are designed to work with telescopic handlers, wheeled loaders and mounted on a three-point linkage. SILOPUSH forks enable to work with large quantities of silage, with ease and fluidity, they allow you to move the material.

In standard:

- HARDOX tines
- transport width 2500 mm
- three-point linkage mounting
- wings lock in transport

 Les fourches à fourrage sont conçues pour fonctionner avec des chargeurs télescopiques, des chargeuse sur roues et montées sur un attelage à trois points.

Les fourches SILOPUSH permettent de travailler de grandes quantités d'ensilage, avec facilité et fluidité, elles permettent de déplacer la matière.

En standard:

- Dents HARDOX
- largeur de transport 2500 mm
- montage de l'attelage à trois points
- blocage de volets pendant le transport



 Futtermähdrescher sind für den Einsatz mit Teleskopladern und Radladern ausgelegt und an einer Dreipunktaufhängung montiert.

SILOPUSH-Gabeln ermöglichen es Ihnen, mit großen Mengen Silage zu arbeiten, mit Leichtigkeit und Flüssigkeit, sie ermöglichen Ihnen, das Material zu bewegen.

Im Standard:

- HARDOX-Zähne
- Transportbreite 2500 mm
- Dreipunktaufhängung
- Türverriegelung beim Transport

Шириной более 3,3 м оснащены складными боковинами

-  Widths over 3.3 m are equipped with fold-out sides
-  Les largeurs supérieures à 3,3 m sont équipées de côtés rabattables
-  Breiten über 3,3 m sind mit ausklappbaren Seiten ausgestattet

ОСНАЩЕНИЕ

Equipment/Équipement/Ausrüstung

Тип крепления EURO/SMS/MX/TUZ
Mounting/Attelage/Aufname

Крепление погрузчик
Mounting/Attelage/Aufname

Клапан привода



Модель Model	Ширина Width [mm]	Вес Weight	Объем Volume	Зубья Teeths	Цена Price
WPUSH 2700	2700	738 кг	3,40 m ³	13	
WPUSH 3000	3000	816 кг	3,78 m ³	14	
WPUSH 3300	3300	895 кг	4,16 m ³	16	
WPUSH 3600	3600	1010 кг	4,50 m ³	18	
WPUSH 4400	4400	1225 кг	5,47 m ³	24	
WPUSH 5500	5500	1540 кг	6,87 m ³	30	

Трамбовщик силоса



 Silage roller

 Rouleaux d'ensilage

 Silagewalze

Трамбовщик силоса

предназначен для работы с сельскохозяйственными тракторами:

- Диаметр вала 1050 mm
- Вал наполняется водой

В дополнительной комплектации:

- Рама и вал наполняются водой
- шинный вал для трамбования боков бурта
- Подвижная навеска вала

Каток для силоса гарантирует идеальное глубокое уплотнение материала благодаря высоким кольцам вала.

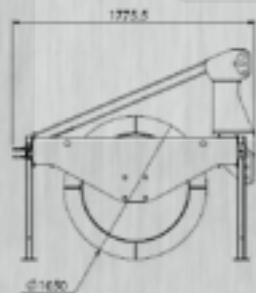
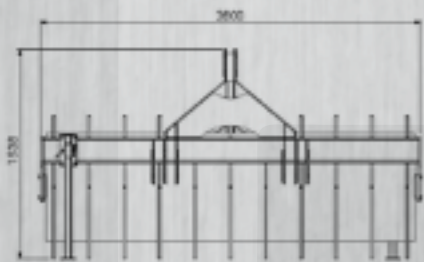

 The silage roller is designed to work with agricultural tractors:

- Roller diameter 1050 mm
- roller filled with water

In option:

- Frame and roller filled with water
- Additional tire roller for pressing the sides of the prism
- Sliding suspension

The silage roller guarantees perfect compaction of the material in depth thanks to the high pressure rings

 Le rouleau d'ensilage est conçu pour fonctionner avec des tracteurs agricoles:

- Diamètre du rouleau 1050 mm
- rouleau rempli d'eau

En option:

- Châssis et rouleau remplis d'eau
- Rouleau à pneu supplémentaire pour presser les côtés du prisme
- Suspension coulissante

Le rouleau d'ensilage garantit un compactage optimal du matériau en profondeur grâce aux anneaux de pression hauts

 Die Silagewalze ist für den Einsatz mit landwirtschaftlichen Traktoren ausgelegt:

- Wellendurchmesser 1050 mm
- Mit Wasser gefüllter Schacht

Optional:

- Rahmen und Schaft mit Wasser gefüllt
- Zusätzliche Reifenrolle zum Niederdrücken der Seiten des Prismas
- Gleitrollenaufhängung

Die Silowalze garantiert durch die hohen Ringe eine perfekte Verdichtung des Materials in der Tiefe

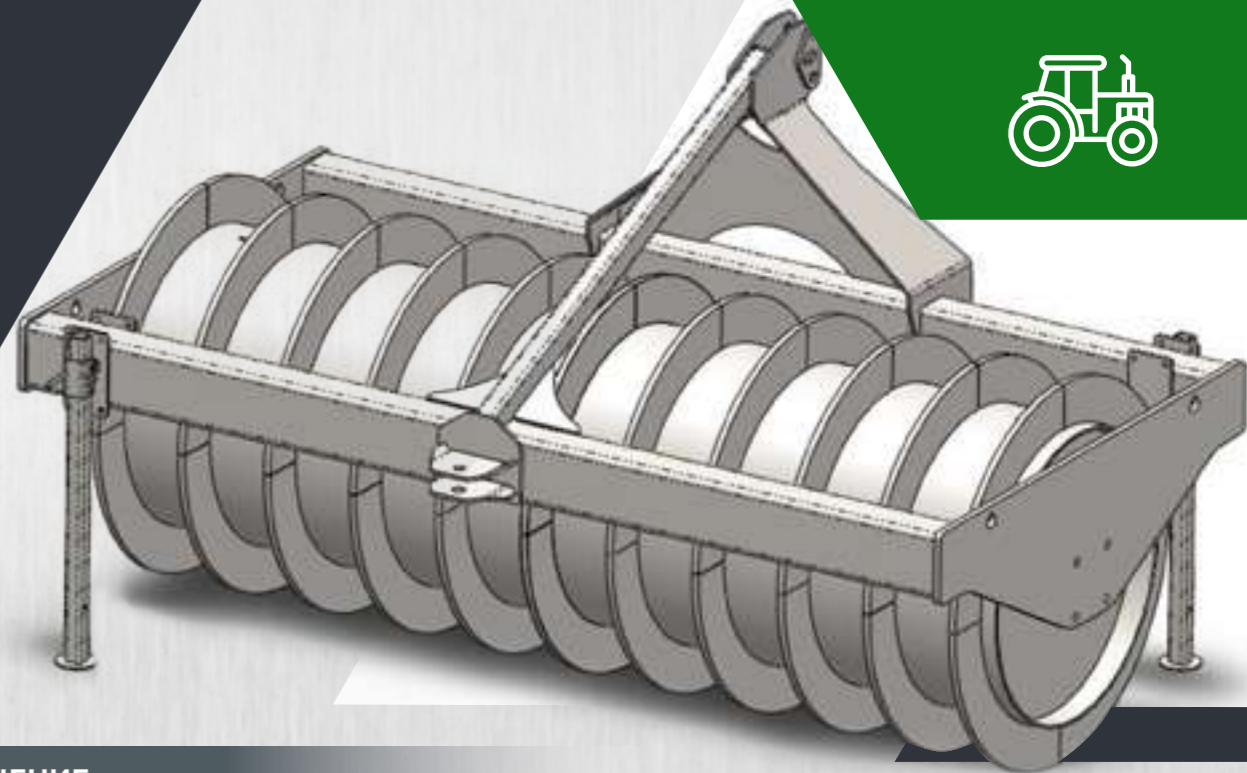

ОСНАЩЕНИЕ

Equipment/Équipement/Ausrüstung

Тип крепления EURO/SMS/MX

Mounting/Attelage/Aufname



Крепление погрузчик

Mounting/Attelage/Aufname



Клапан привода



Дополнительный шинный вал



Подвижная навеска



Рама и вал наполняемые водой



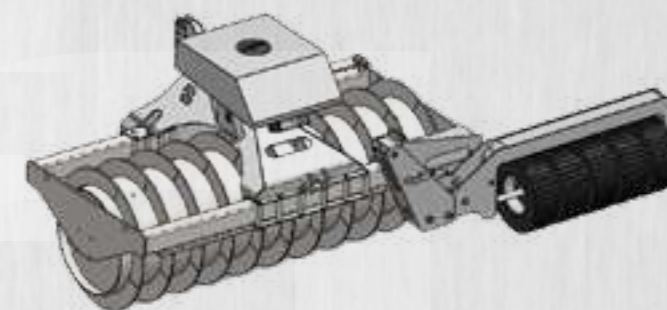

Устройство для засилосования



В дополнительной комплектации шинный вал

 In option
- additional tires roller

 En option
- rouleau à pneu additionnal

 Optional
- eine zusätzliche Reifenwalze

Модель Model	Ширина Width [mm]	Вес Weight	Высота Height	Цена Price
WDK 2300	2300	1450 кг	1540 mm	
WDK 2500	2500	1555 кг		
WDK 2800	2800	1741 кг		
WDK 3000	3000	1861 кг		



Отвал-буртовщик для силоса



Hydraulic silage blade

Lame d'ensilage

Silage Schierschild



Отвал-буртовщик для силоса

предназначен для работы с сельскохозяйственными тракторами

- Лемех с креплением на болтах **HB500**
- Ширина перевозимого груза **3m**
- Рабочее освещение

ОСНАЩЕНИЕ

Equipment/Équipement/Ausrüstung

Тип крепления TUZ

Mounting/Attelage/Aufname



Крепление погрузчик

Mounting/Attelage/Aufname



Клапан привода



Без системы водяного орошения

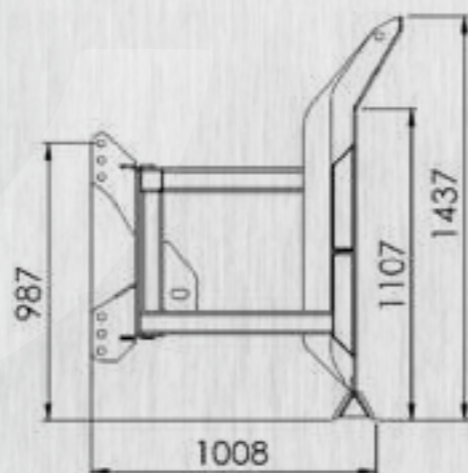
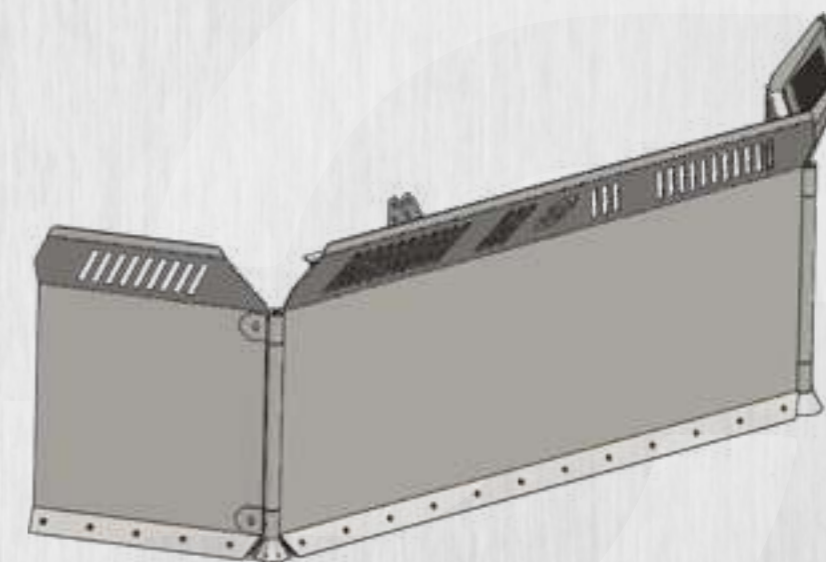

Silage blade is designed to work with agricultural tractors

- Bolted blade HB500
- Road transport width 3 m
- Work lighting

La lame d'ensilage est conçue pour fonctionner avec des tracteurs agricoles

- Lame boulonnée HB500
- Largeur du transport 3 m
- Feux de travail

Silage Schierschild ist für die Arbeit mit landwirtschaftlichen Traktoren konzipiert

- Angeschraubte schürtleiste HB500

Модель Model	Ширина Width [mm]	Вес Weight	Высота Height	Рабочая поверхность Work surface	Цена Price
SDKH 3000	3000	700 кг		4,44 m ²	
SDKH 4000	4000	1080 кг	1400 mm	5,92 m ²	
SDKH 5000	5000	1350 кг		7,40 m ²	





Отвал снежный mini [PSmini]

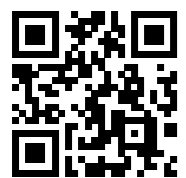

Snow plough mini

Lame à neige mini

Schneepflug mini

Отвал снежный mini

предназначен для работы с сельскохозяйственными тракторами мощностью 20 л.с. - 100 л.с., в стандартной комплектации резиновый лемех 170x50.

- Фронтальная / задняя навеска
- Рабочие положения в диапазоне $\pm 50^\circ$
- Легкая конструкция

The snow plow is designed to work with agricultural tractors with power of 20 HP - 100 HP, standard rubber blade 170x50

- Rear/front installation
- Working range $\pm 50^\circ$
- Lightweight construction

La lame est conçue pour fonctionner avec des tracteurs agricoles d'une puissance de 20 CV à 100 CV, lame en caoutchouc standard 170x50

- Installation arrière / avant
- Plage de travail $\pm 50^\circ$
- construction légère

Der Schneepflug ist für die Arbeit mit landwirtschaftlichen Traktoren mit einer Leistung von 20 PS - 100 PS, Standard-Gummischild 170x50 ausgelegt

- Hinterrad-/Vorderradaufhängung
- Arbeitsbereich $\pm 50^\circ$
- Leichtbauweise

ОСНАЩЕНИЕ

Equipment/Équipement/Ausrüstung

Тип крепления TUZ
Mounting/Attelage/Aufname



Крепление погрузчик
Mounting/Attelage/Aufname



Стальной лемех

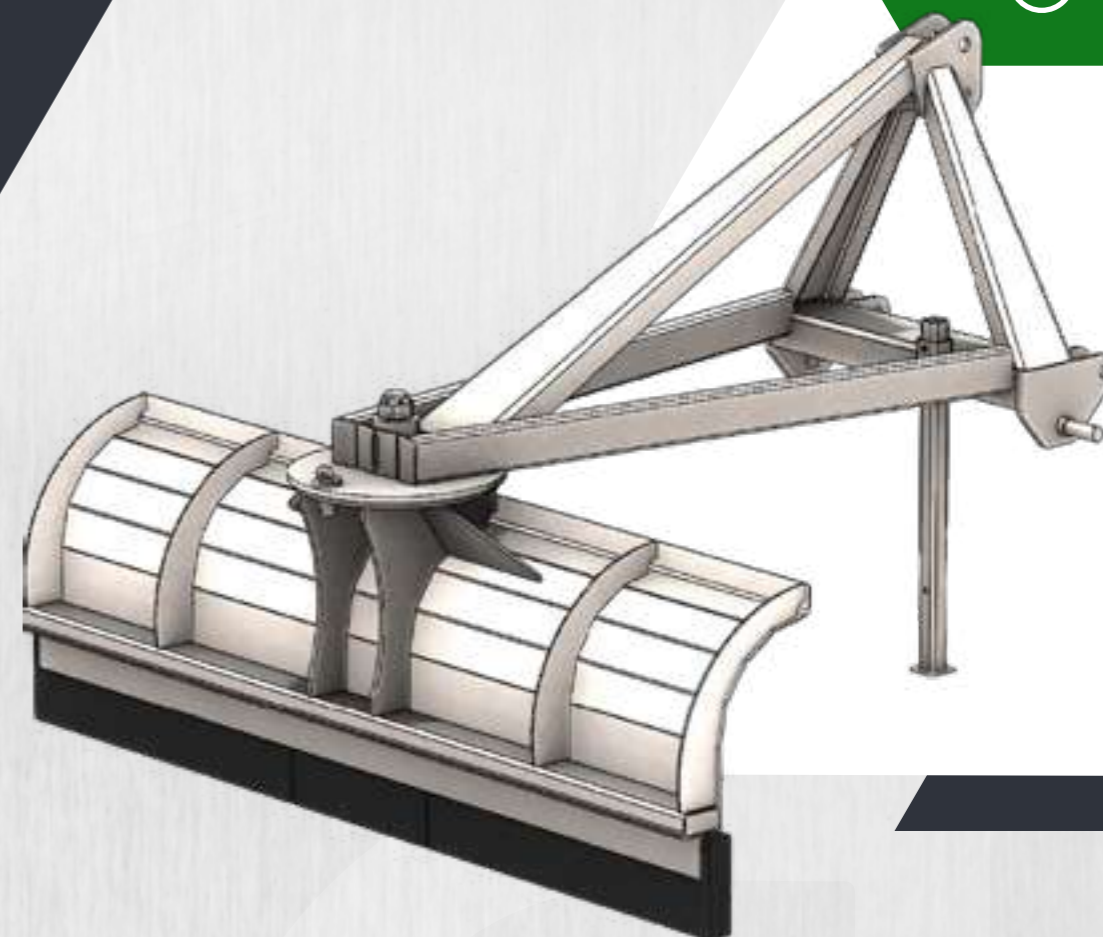
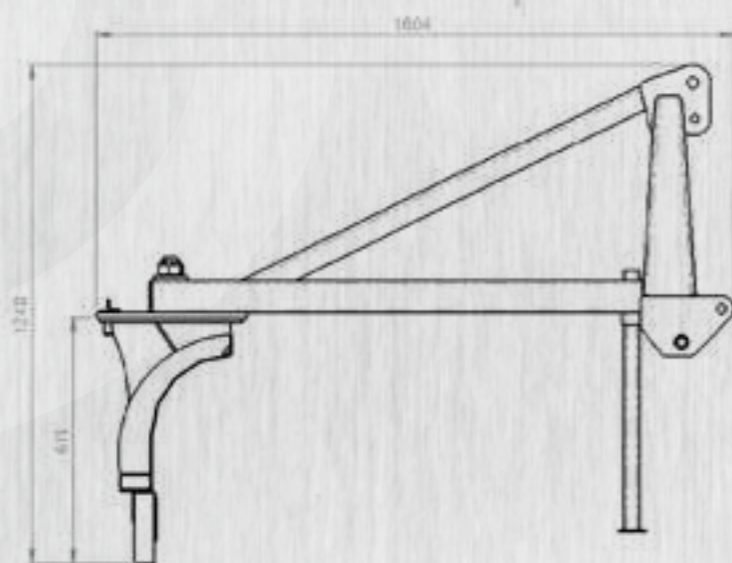

Модель Model	Вес Weight	Рабочая ширина Working Width	Цена Price
PSmini 1800	170 кг	1800/1600	
PSmini 2100	173 кг	2100/1900	
PSmini 2500	207 кг	2500/2300	
PSmini 3000	228 кг	3000/2800	

Отвал снежный

[PS]



 Snow plough

 Lame à neige

 Schneepflug



Отвал снежный PS предназначен для работы с сельскохозяйственными тракторами мощностью 60 л.с. - 150 л.с., погрузчиками и мини-погрузчиками. В стандартной комплектации:

- Фронтальная навеска
- Рабочие положения в диапазоне $\pm 30^\circ$
- Поперечное копирование рельефа $\pm 5^\circ$
- Скользящие полозья
- Наклоняемый лемех скребка
- Освещение

 The snow plow is designed to work with agricultural tractors with a power of 60KM - 150KM, loaders and mini loaders. In standard:

- Front installation
- Working range $\pm 30^\circ$
- Cross terrain copying
- Sliding skids
- Tiling blade
- Lighting

 La lame à neige est conçu pour des tracteurs agricoles d'une puissance de 60KM à 150KM, des chargeuses et des mini chargeuses. En standard:

- Installation frontale
- Plage de travail $\pm 30^\circ$
- copie en terrain croisé
- Patins glissants
- Lame de carrelage
- Eclairage

 Der Schneepflug ist für die Arbeit mit landwirtschaftlichen Traktoren mit einer Leistung von 60 km - 150 km, Lader und Minilader ausgelegt. Im Standard:

- Vorderradaufhängung
- Arbeitsbereich $\pm 30^\circ$
- Quergelände nach $\pm 5^\circ$
- Gleitkufen
- Klappbare schürtleiste
- Beleuchtung

ОСНАЩЕНИЕ

Equipment/Équipement/Ausrüstung

Тип крепления EURO/SMS/MX/TUZ

Mounting/Attelage/Aufname



Крепление погрузчик

Mounting/Attelage/Aufname



Крепление мини-погрузчик

Mounting/Attelage/Aufname



Стальной лемех





Опорные колеса



Наклоняемый лемех

 Tiling blade

 Lame de carrelage

 Klappbare schürtleiste

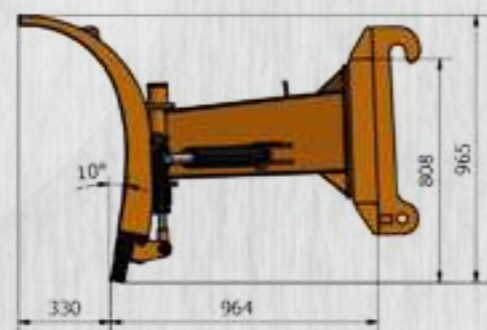
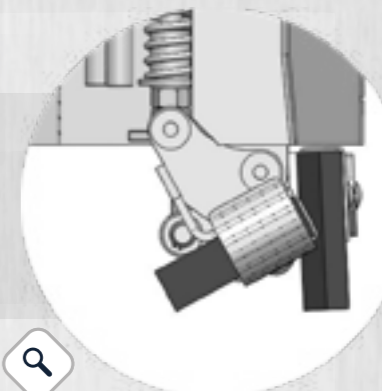

Модель Model	Вес Weight	Рабочая ширина Working Width	Цена Price
PS 2000	366 кг	1700/2000	
PS 2200	400 кг	1900/2200	
PS 2500	457 кг	2200/2500	
PS 2700	497 кг	2400/2700	
PS 3000	550 кг	2700/3000	
PS 3300	600 кг	3000/3300	

Отвал снежный V [PSV]



 Snow plough V

 Lame à neige V

 Schneepflug V

Отвал снежный V предназначен для работы с сельскохозяйственными тракторами с мощностью 60 л.с. - 150 л.с., погрузчиками, мини-погрузчиками. В стандартной комплектации:
Фронтальная навеска

- Рабочие положения в диапазоне $\pm 30^\circ$
- Поперечное копирование рельефа $\pm 5^\circ$
- Скользящие полозья
- Наклоняемый лемех скребка
- Освещение
- Отбойники
- Гидравлическая регулировка отвала
- Контроллер STARK

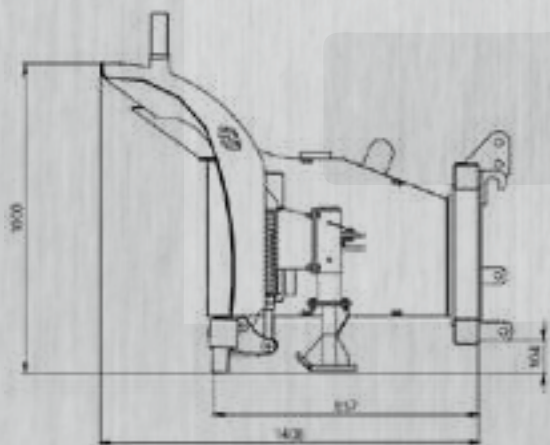

 The V snow plow is designed to work with agricultural tractors with a power of 60KM - 150KM, loaders and mini loaders. In standard:

- Front installation
- Working range $\pm 30^\circ$
- Cross terrain copying
- Sliding skids
- Tiling blade
- Lighting
- Buffers
- Hydraulic mouldboard adjustment
- STARK controller

 La lame a neige est conçu pour fonctionner avec des tracteurs agricoles d'une puissance de 60KM - 150KM, des chargeuses et des mini chargeuses. En standard:

- Installation frontale
- Plage de travail $\pm 30^\circ$
- copie en terrain croisé
- Patins glissants
- Lame de carrelage
- Eclairage
- Ailes
- Réglage du versoir hydraulique
- Contrôleur STARK

 Der Schneepflug V ist für den Einsatz mit landwirtschaftlichen Traktoren mit einer Leistung von 60 PS - 150 PS, Ladern und Miniladern ausgelegt. Standardmäßig:

- Vorderradaufhängung
- Arbeitsbereich: $\pm 30^\circ$
- Seitliches Geländekopieren $\pm 5^\circ$
- Gleitkufen
- Klappbare schürtleiste
- Beleuchtung
- Stoßstangen
- Hydraulische Verstellung der Formplatte
- STARK-Steuerung

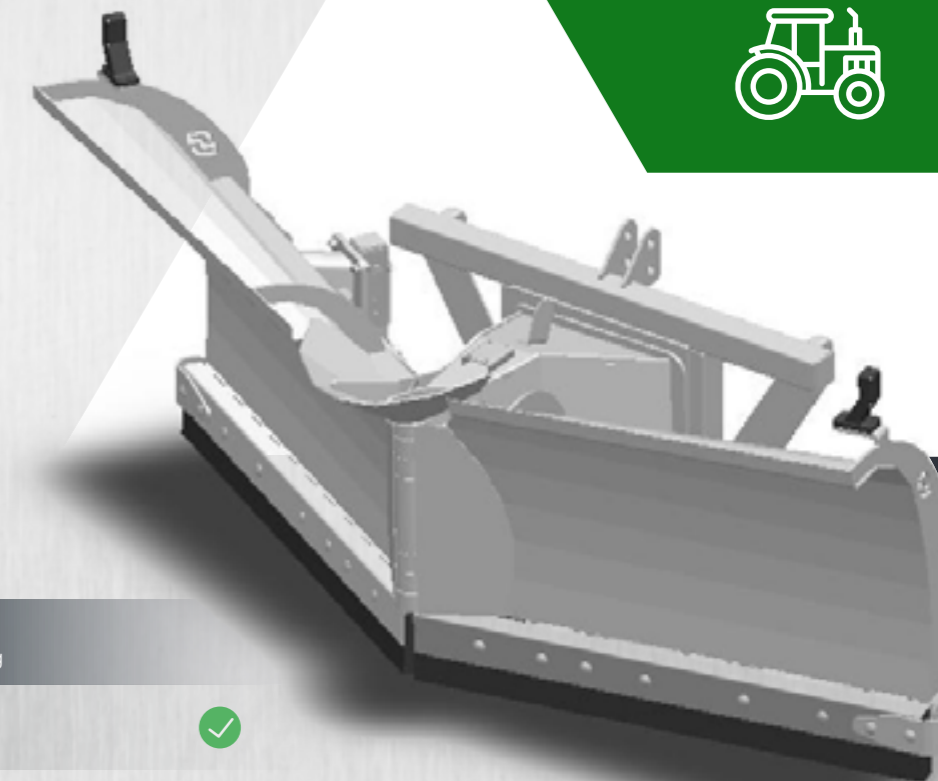

ОСНАЩЕНИЕ Equipment/Équipement/Ausrüstung

Тип крепления EURO/TUZ
Mounting/Attelage/Aufname

Крепление погрузчик
Mounting/Attelage/Aufname

Стальной лемех

Опорные колеса

Гидравлическое предохранение от перегрузки

Дистанционный контроллер STARK

Наклоняемый лемех

 Tiling blade

 Lame de carrelage

 Klappbare schürtleiste



Модель Model	Вес Weight	Рабочая ширина Working Width	Цена Price
PSV 2300	536 кг	2300/2100	
PSV 2600	560 кг	2600/2400	
PSV 2900	585 кг	2900/2700	
PSV 3200	610 кг	3200/3000	



КОВШ

с уборочной щеткой [SzS]

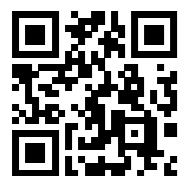

Brush bucket

Godet balayeur

Schaufel mit Bürste

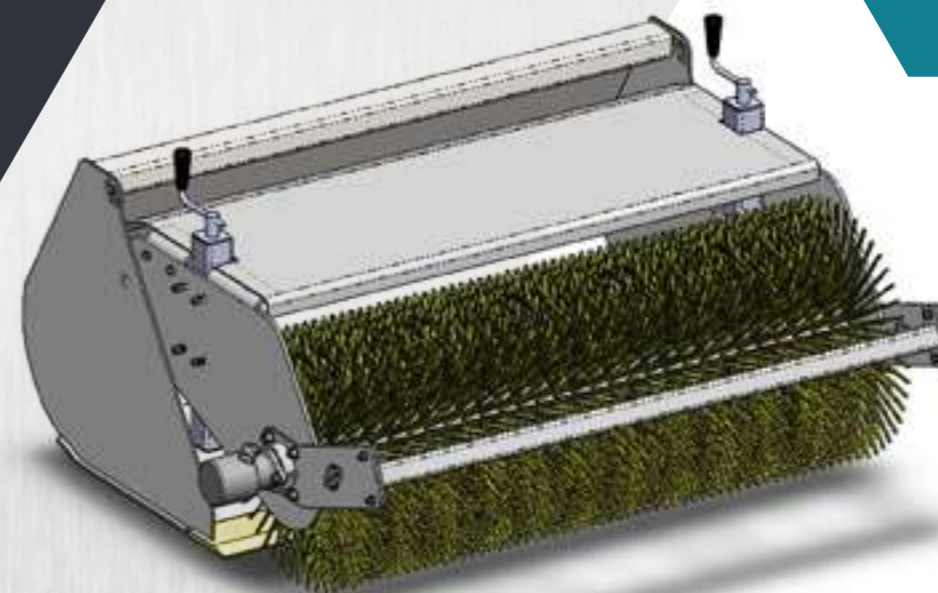

Ковш с уборочной щеткой предназначен для использования с фронтальными и телескопическими погрузчиками:

- Стандартный ковш L – двойное назначение
- Уборочная щетка fi 600mm
- В стандартной комплектации щетина
- ПП

ОСНАЩЕНИЕ Equipment/Équipement/Ausrüstung

Тип крепления EURO/SMS/MX
Mounting/Attelage/Aufname

Крепление погрузчик
Mounting/Attelage/Aufname

Крепление мини-погрузчик
Mounting/Attelage/Aufname

Лемех Hardox
Blade/Lame/Schürfleiste

Уборочная щетка MIX
Brush MIX/Brosse MIX/Bürste MIX

The brush bucket is designed for front loaders and telescopic handlers

- Standard L bucket (dual use)
- Brush fi 600mm
- MIX bristles in standard

Le godet balayeur est conçu pour les chargeurs frontaux et les télescopiques

- Godet standard en L (double usage)
- Brosse fi 600mm
- Poil MIX en standard

Die Schaufel mit Bürste ist für Frontlader und Teleskoplader konzipiert

- Standard-L-Schaufel – doppelter Nutzen
- Bürste fi 600 mm
- MIX-Borsten als Standard

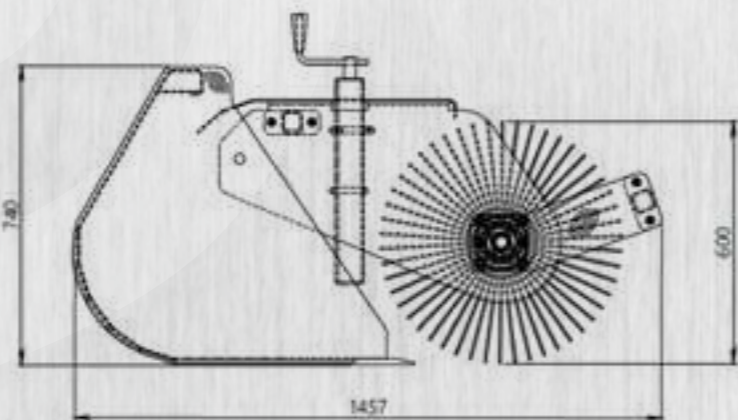

Модель Model	Ширина Width [mm]	Вес Weight	Объем Volume	Цена Price
SzS 1500	1500	310 кг	0,54 m ³	
SzS 1800	1800	350 кг	0,63 m ³	
SzS 2000	2000	380 кг	0,70 m ³	
SzS 2200	2200	400 кг	0,77 m ³	
SzS 2400	2400	430 кг	0,84 m ³	



Паллетные Вилы

[Mini]

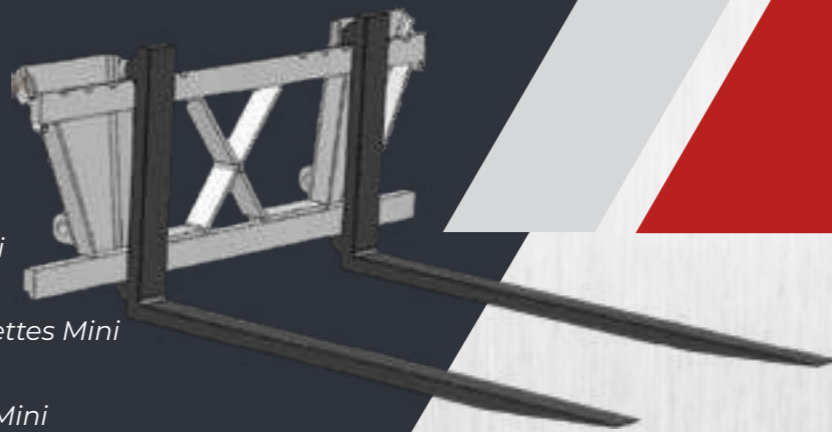

Pallet forks Mini

Fourches à palettes Mini

Palettengabel Mini

Паллетные вилы mini

предназначены для работы с минипогрузчиками, фронтальными погрузчиками на тракторах мощностью 20 л.с. - 60 л.с.

- Вилы FEM 40x80x1200

Mini pallet forks are designed to work with mini loaders, front loaders in tractors with a power 20 HP-60 HP

- Fork FEM 40x80x1200

Les fourches à palettes MINI sont conçues pour travailler avec des mini chargeuses, des chargeurs frontaux dans des tracteurs d'une puissance de 20 CV à 60 CV

- Fourche FEM 40x80x1200

Mini-Palettengabeln sind für die Arbeit mit Miniladern, Frontladern in Traktoren mit einer Kapazität von 20 km bis 60 km ausgelegt

- FEM-Gabeln 40x80x1200

ОСНАЩЕНИЕ

Equipment/Équipement/Ausrüstung

Тип крепления EURO
Mounting/Attelage/Aufname

Крепление погрузчик
Mounting/Attelage/Aufname

Крепление мини-погрузчик
Mounting/Attelage/Aufname

Модель Model	Вилы	Вес Weight	Грузоподъемность	Цена Price
WP Mini Рамка WP	-	53 кг	1500 кг	
Mini комплект	40x80x1200	129 кг		

Паллетные Вилы

2 в 1 [Mini]

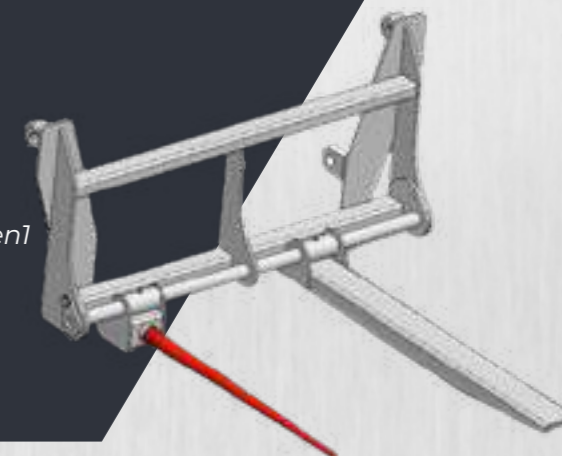

Pallet forks Mini 2in1

Fourches à palettes Mini 2en1

Palettengabel 2w1 Mini

Паллетные вилы mini 2 в 1

предназначены для работы с Мини-погрузчиками, фронтальными погрузчиками на тракторах мощностью 15 л.с. - 50 л.с.

Mini pallet forks 2in1 are designed to work with mini loaders, front loaders in tractors with a power 15 HP-50 HP

Les fourches à palettes MINI 2en1 sont conçues pour travailler avec des mini chargeuses, des chargeurs frontaux dans des tracteurs d'une puissance de 15 CV à 50 CV

Mini-Palettengabeln sind für den Betrieb mit Miniladern, Frontladern in Traktoren mit einer Kapazität von 15 km bis 50 km ausgelegt

ОСНАЩЕНИЕ

Equipment/Équipement/Ausrüstung

Тип крепления EURO
Mounting/Attelage/Aufname

Крепление погрузчик
Mounting/Attelage/Aufname

Крепление мини-погрузчик
Mounting/Attelage/Aufname

Модель Model	Ширина Width	Вес Weight	Грузоподъемность	Цена Price
WPP 2 в 1	1500 mm	38 кг	300 кг	
WPW 2 в 1	1050 mm	36 кг		

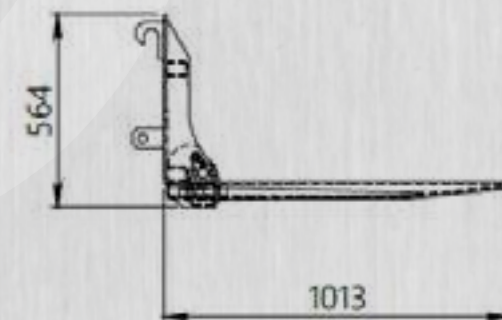



Паллетные вилы

[WP]

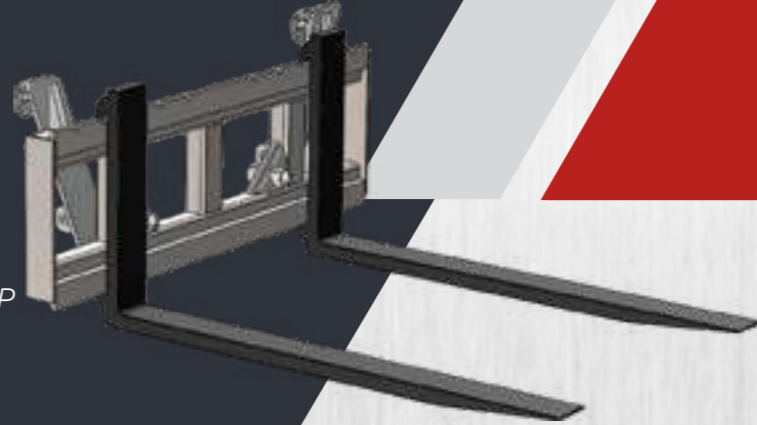

Pallet forks WP

Fourches à palettes WP

Palettengabel WP

Вилы для паллет WP предназначены для работы с фронтальными и телескопическими погрузчиками

- Вилы FEM 40x80x1200

The WP pallet forks are designed to work with front loaders and telehandlers

- Fork FEM 40x80x1200

Les fourches à palettes WP sont conçues pour fonctionner avec des chargeurs frontaux et des chariots télescopiques

- Fourche FEM 40x80x1200

Palettengabeln sind für die Arbeit mit Frontladern und Teleskopladern ausgelegt

- FEM-Gabeln 40x80x1200

ОСНАЩЕНИЕ
Equipment/Équipement/Ausrüstung

Тип крепления EURO/SMS/MX
Mounting/Attelage/Aufname

Крепление погрузчик
Mounting/Attelage/Aufname

Крепление мини-погрузчик
Mounting/Attelage/Aufname

Модель Model	Вилы	Вес Weight	Грузоподъемность	Цена Price
WP Рамка	-	62 кг	2000 кг	
WP комплект 40x80x1200		138 кг		
WP комплект 40x80x1200		147 кг	2500 кг	



Захват

для бревен [DDD]



Wood arm

Bras pour bois

Holzklemme

Захват для бревен предназначен для работы с фронтальными погрузчиками, вилочными погрузчиками, мини-погрузчиками

The wood arm is designed to work with front loaders, forklifts, mini loaders

Le bras pour bois est conçu pour fonctionner avec des chargeurs frontaux, des chariots élévateurs et des mini chargeuses

Die Holzklemme ist für den Einsatz mit Frontladern, Gabelstaplern und Miniladern ausgelegt

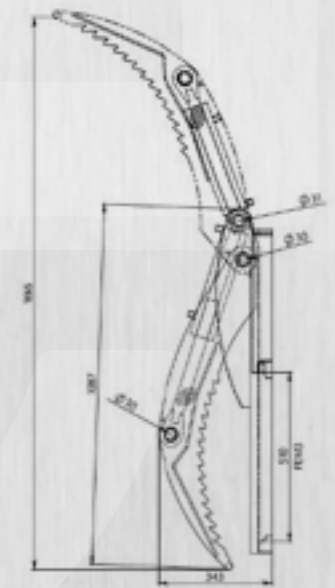

Модель Model	Крепление	Вес Weight	Цена Price
DDD25 FEM2	FEM2	77 кг	
DDD25 FEM3	FEM3	83 кг	



Грейфер

для леса [4-5]



Wood gripper [4-5]

Grappin à bois [4-5]

Holzgreifer [4-5]

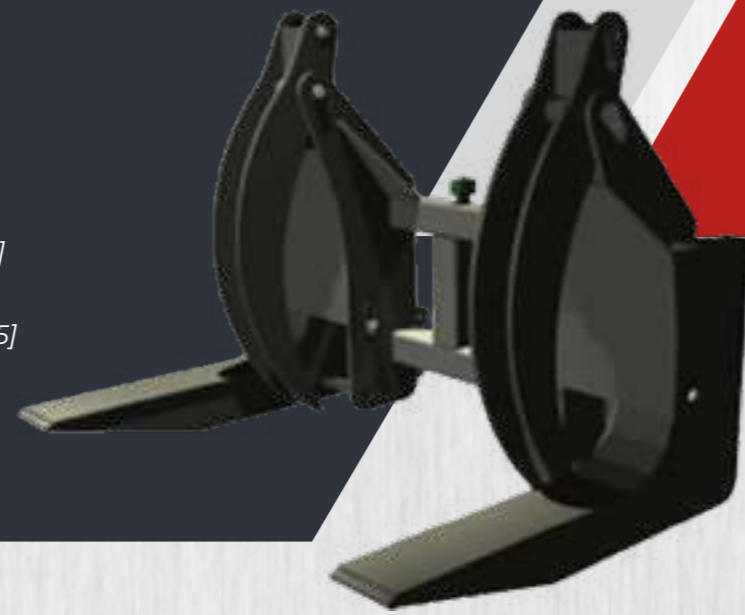

Грейфер для дерева
предназначены для работы с фронтальными и телескопическими погрузчиками.

The wood gripper is designed to work with front loaders and telescopic handlers.

Le grappin à bois est conçu pour fonctionner avec des chargeurs frontaux et des chariots télescopiques.

Der Holzgreifer ist für die Arbeit mit Frontladern und Teleskopladern ausgelegt.

ОСНАЩЕНИЕ
Equipment/Équipement/Ausrüstung

Тип крепления EURO/SMS/MX
Mounting/Attelage/Aufname

Крепление погрузчик
Mounting/Attelage/Aufname

Крепление минипогрузчик
Mounting/Attelage/Aufname

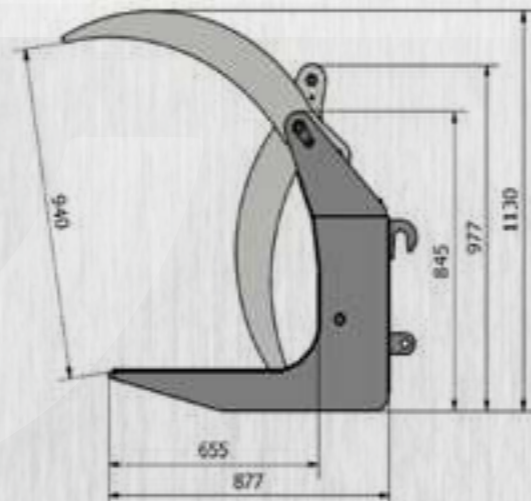

Модель Model	Грузоподъемность	Вес Weight	Цена Price
CHD45	1200 кг	320 кг	

Ковш

для биг-бэгов [SBB]



Big Bag Bucket

Godet Big Bag

Schaufel für Big Bag



Ковш-захват для биг-бэгов
предназначен для работы с фронтальными погрузчиками

- Дополнительная комплектация с лемехом Hardox 150x15

BigBag bucket is designed to work with front loaders and loaders:
• Optional HARDOX 150x15 blade

Le godet BigBag est conçu pour travailler avec des chargeurs frontaux et des chargeuses:
• Lame Hardox 150x15 en option

Die BigBag-Schaufel ist für die Arbeit mit Frontladern und Ladern konzipiert:
• Optionales Schild aus Hardox 150x15

ОСНАЩЕНИЕ
Equipment/Équipement/Ausrüstung

Тип крепления EURO/SMS/MX
Mounting/Attelage/Aufname

Крепление погрузчик
Mounting/Attelage/Aufname

Крепление мини-погрузчик
Mounting/Attelage/Aufname

Лемех Hardox
Blade/Lame/Schürfleiste

система измерения веса
weight measurement system/
système de mesure du poids/
Gewichtsmesssystem

Модель Model	Вес Weight	Объем Volume	Цена Price
SBB 1900	480 кг	0,95 м ³	

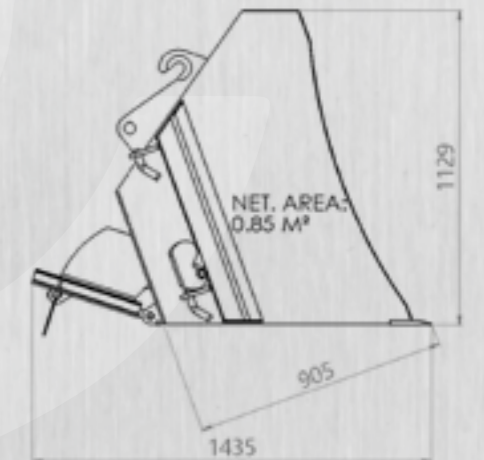



Рама

для тюков [RB3]



Bales forks

Fourches à balles

Rahmen für ballen



Рама для тюков предназначена для работы с сельскохозяйственными тракторами. В стандартной комплектации:

- Зубья **M22 810mm**
- Тип крепления TUZ kat.II

ОСНАЩЕНИЕ
Equipment/Équipement/Ausrüstung

Тип крепления TUZ
Mounting/Attelage/Aufname

Крепление погрузчик
Mounting/Attelage/Aufname

Крепление мини-погрузчик
Mounting/Attelage/Aufname

The bale forks are designed to work with agricultural tractors, in standard:

- M22 810 mm tine
- Mounting on the Cat.II linkage

Les fourches à balles sont conçus pour travailler avec des tracteurs agricoles, en standard:

- Dent M22 810 mm
- Montage sur le relevage Cat.II

Der Ballenrahmen ist standardmäßig für den Einsatz mit landwirtschaftlichen Traktoren ausgelegt:

- Zahn M22 810mm
- Aufnahme Kat.II

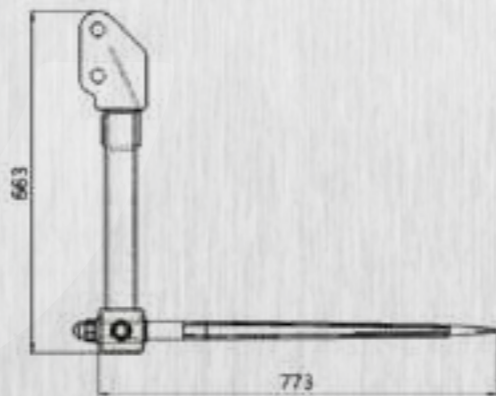

Модель Model	Грузоподъемность	Вес Weight	Цена Price
RB3	500 кг	35 кг	

Рама

для тюков [RB4]



Bales forks

Fourches à balles

Rahmen für ballen



Рама для тюков предназначена для работы с фронтальными погрузчиками и мини-погрузчиками. В стандартной комплектации:

- Зубья **M22 810mm**
- Тип крепления EURO

ОСНАЩЕНИЕ
Equipment/Équipement/Ausrüstung

Тип крепления EURO/SMS/MX
Mounting/Attelage/Aufname

Крепление погрузчик
Mounting/Attelage/Aufname

Крепление мини-погрузчик
Mounting/Attelage/Aufname

Bale forks are designed to work with front loaders and mini loaders, in standard:

- Tines M22 810mm
- EURO mounting

Les fourches à balles sont conçues pour fonctionner avec des chargeurs frontaux et des mini-chargeurs, en standard:

- Dents M22 810 mm
- Adaptation EURO

Der Ballenrahmen ist serienmäßig für den Einsatz mit Frontladern und Miniladern ausgelegt:

- Zahn M22 810mm
- EURO Aufnahme

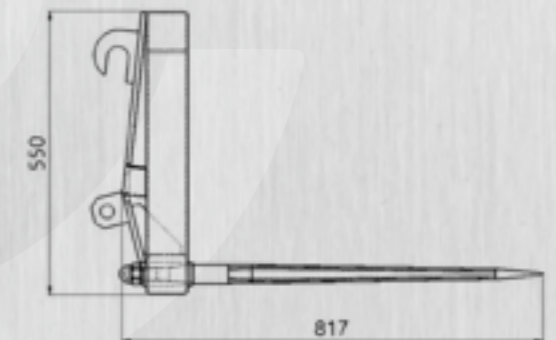

Модель Model	Грузоподъемность	Вес Weight	Цена Price
RB4	500 кг	47 кг	

Рама

для укладки тюков [RBS]



Folding bales forks

Cadres de balles pliant

Rahmen für ballen klappbar

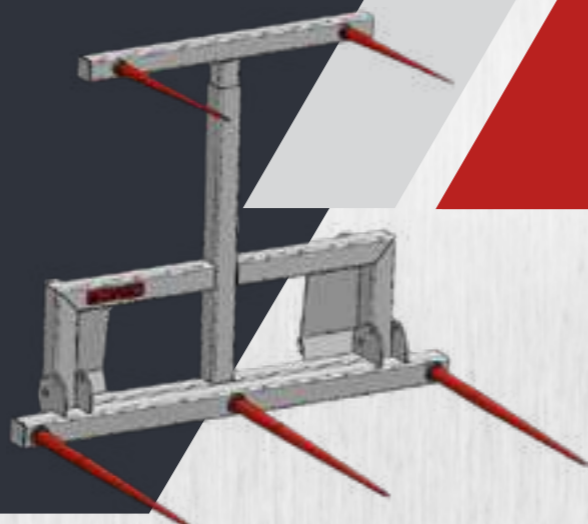

Рама для укладки тюков предназначена для работы с фронтальными погрузчиками, мини-погрузчиками и погрузчиками. В стандартной комплектации:

- Нижние зубья **M28 980mm**
- Верхние зубья **M22 710mm**
- Тип крепления EURO

The folding bale forks are designed to work with front loaders, mini loaders and loaders, in standard:

- Bottom tines M28 980mm
- Top tines M22 710mm
- EURO mounting

Les cadres de balles pliants sont conçus pour travailler avec des chargeurs frontaux, des mini-chargeuses et des chargeuses, en standard:

- Dents inférieures M28 980 mm
- Dents supérieures M22 710 mm
- Adaptation EURO

Der klappbare Ballenrahmen ist für die Arbeit mit Frontladern, Miniladern und Ladern ausgelegt, im Standard:

- Untere Zinken M28 980 mm
- Obere Zähne M22 710 mm
- EURO-Fixierung

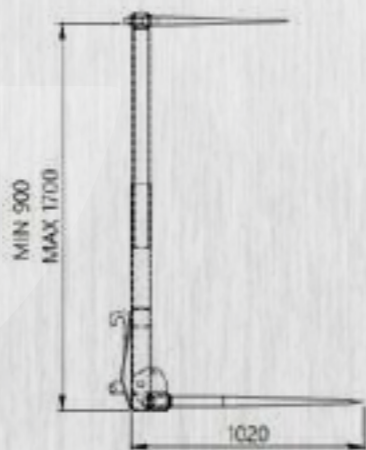

Модель Model	Грузоподъемность Capacity	Вес Weight	Цена Price
RBS	500 кг	125 кг	

Рама

для тюков [RB]

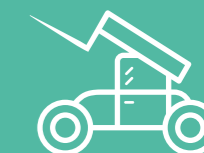

Bales forks

Cadre de balles

Rahmen für ballen

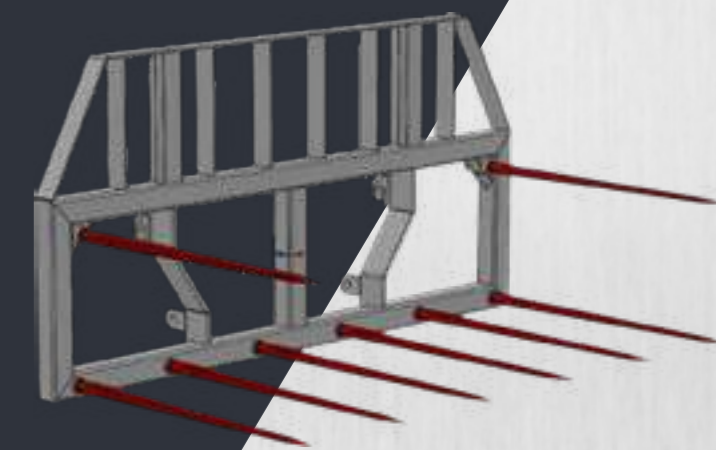

Рама для тюков предназначена для работы с фронтальными и телескопическими погрузчиками.

- В стандартной комплектации 4 х пики **M22 810mm**
- В дополнительной комплектации зубья **M22 1100mm**

The bale frame is designed to work with front loaders and telehandlers:

- 4 pickets M22 810mm in standard
- Optional tine M22 1100mm

Le cadre de balle est conçu pour fonctionner avec des chargeurs frontaux et des chariots télescopiques:

- 4 piquets M22 810mm en standard
- Dent optionnelle M22 1100 mm

Der Ballenrahmen ist für den Einsatz mit Frontladern und Teleskopladern ausgelegt:

- 4 x M22 810 mm Spikes als Standard
- Optionaler Zahn M22 1100 mm

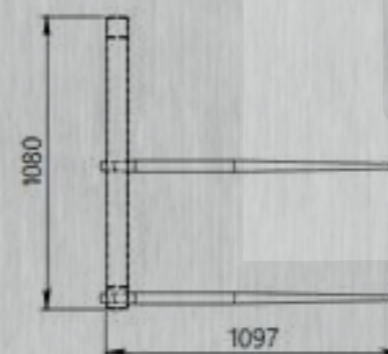

ОСНАЩЕНИЕ
Equipment/Équipement/Ausrüstung

Тип крепления EURO/SMS/MX
Mounting/Attelage/Aufname

Крепление погрузчик
Mounting/Attelage/Aufname

Крепление мини-погрузчик
Mounting/Attelage/Aufname

Зуб 1100 мм

Дополнительные зубья

Модель Model	Грузоподъемность Capacity	Вес Weight	Зубья Teeth	Цена Price
RBT 1200	560 кг	79 кг	4/6	
RBT 1800	860 кг	150 кг	4/8	
RBT 2000	960 кг	169 кг	4/9	
RBT 2200	1080 кг	199 кг	4/9	



Ковш для камня [SDK]



 Stones bucket

 Godet à pierres

 Steinschaufel

Ковш для камня предназначен для работы с фронтальными погрузчиками, мини-погрузчиками и погрузчиками. В стандартной комплектации:

- Крепление на зажимах
- Интервал между прутьями **50mm fi28mm**

 The stone bucket is dedicated to work with front loaders, mini loaders and loaders, in the standard:

- Clamp fixing
- Bar spacing 50mm fi28mm

 Le godet à pierres est conçu pour fonctionner avec des chargeurs frontaux, des mini-chargeuses et des chargeuses, dans la norme:

- Fixation par pince
- Ecart des barres de 50 mm à 28 mm

 Die Steinschaufel ist für die Arbeit mit Frontladern, Miniladern und Ladern ausgelegt, im Standard:

- Bügelbefestigung
- Stangenabstand 50 mm bis 28 mm

ОСНАЩЕНИЕ Equipment/Équipement/Ausrüstung

Тип крепления EURO/SMS/MX 
Mounting/Attelage/Aufname

Крепление погрузчик 
Mounting/Attelage/Aufname

Крепление мини-погрузчик 
Mounting/Attelage/Aufname

Крышки стержней HARDOX 

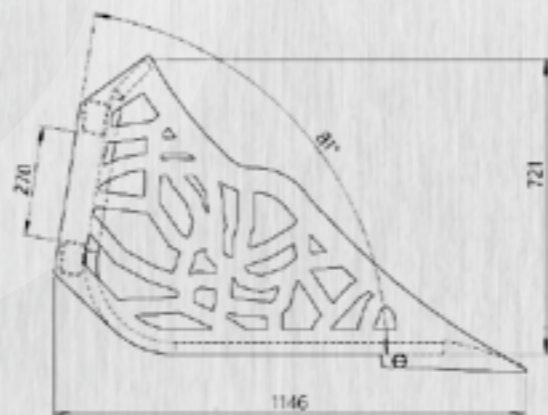



Модель Model	Ширина Width [mm]	Вес Weight	Кол-во прутьев	Объем Volume	Цена Price
SDK 1200	1200	259 кг	15 шт	0,40 m ³	
SDK 1500	1500	303 кг	19 шт	0,50 m ³	
SDK 1800	1800	336 кг	23 шт	0,59 m ³	
SDK 2000	2000	369 кг	25 шт	0,66 m ³	
SDK 2200	2200	391 кг	27 шт	0,73 m ³	
SDK 2400	2400	467 кг	30 шт	0,79 m ³	

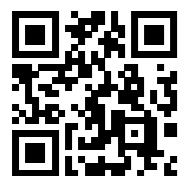

Ковш

для камня [SWWL]



 High tip L bucket

 Godet grande hauteur L

 Hochkippschaufel L

Ковш для камня предназначен для работы с фронтальными погрузчиками, мини-погрузчиками и погрузчиками. В стандартной комплектации:

- Крепление на зажимах
- Интервал между прутьями 110x16

 The high tip L bucket is designed to work with front loaders, mini loaders and loaders:

- Clamp fixing in standard
- Optional Hardox 110x16 blade

 Le godet grande hauteur L est conçue pour fonctionner avec des chargeurs frontaux, des mini-chargeuses et des chargeuses:

- Fixation par pince
- Lame Hardox 110x16 en option

 Die Hochkippschaufel L ist für den Einsatz mit Frontladern, Miniladern und Ladern konzipiert:

- Bügelbefestigung als Standard
- Optionales Schild aus Hardox 110x16

ОСНАЩЕНИЕ

Equipment/Équipement/Ausrüstung

Тип крепления EURO/SMS/MX 
Mounting/Attelage/Aufname

Крепление погрузчик 
Mounting/Attelage/Aufname

Крепление мини-погрузчик 
Mounting/Attelage/Aufname

Лемех Hardox 
Blade/Lame/Schürfleiste

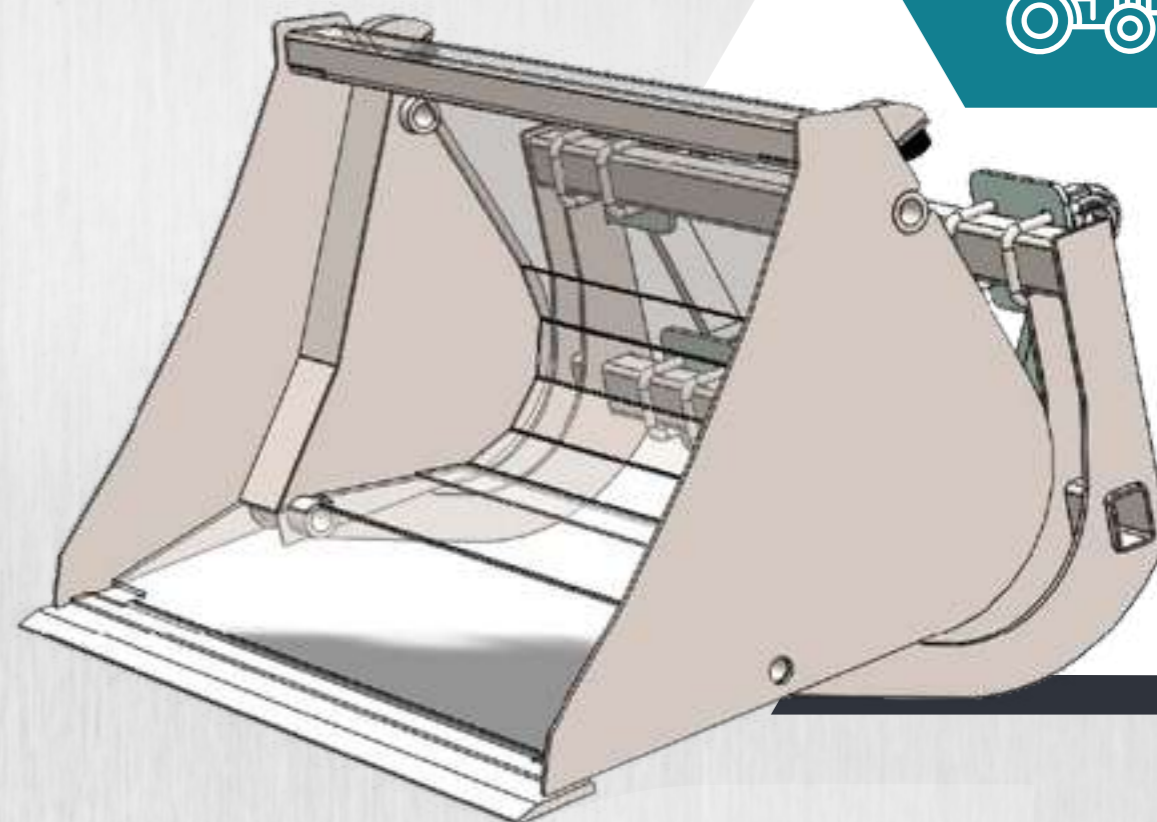
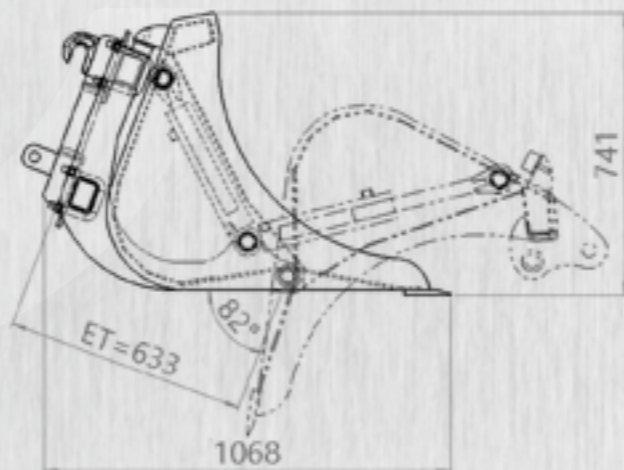

Модель Model	Ширина Width [mm]	Вес Weight	Колво прутьев Volume	Цена Price
SWWL 1400	1400	351 кг	0,46 m ³	
SWWL 1600	1600	381 кг	0,53 m ³	
SWWL 1800	1800	405 кг	0,59 m ³	
SWWL 2000	2000	429 кг	0,66 m ³	
SWWL 2200	2200	474 кг	0,73 m ³	
SWWL 2400	2400	529 кг	0,79 m ³	

КОВШ

с увеличенной высотой разгрузки XL [SWWXL]



 High tip XL bucket

 Godet grande hauteur XL

 Hochkippschaufel XL

Ковш с увеличенной высотой разгрузки XL предназначен для работы с телескопическими и колесными погрузчиками.

- Интервал между прутьями 150x15

 High tip XL bucket is dedicated to work with telescopic handlers and loaders:

- Optional HARDOX 150x15 blade

 Le godet grande hauteur XL est conçu pour fonctionner avec des chargeurs télescopiques et des chargeuses:

- Lame Hardox 150x15 en option

 Die XL-Hochkippschaufel ist für die Arbeit mit Teleskopladern konzipiert und Ladern konzipiert:

- Optionales Schild aus Hardox 150x15

ОСНАЩЕНИЕ

Equipment/Équipement/Ausrüstung

Тип крепления EURO/SMS/MX
Mounting/Attelage/Aufname



Крепление погрузчик
Mounting/Attelage/Aufname



Крепление мини-погрузчик
Mounting/Attelage/Aufname



Лемех Hardox
Blade/Lame/Schürfleiste

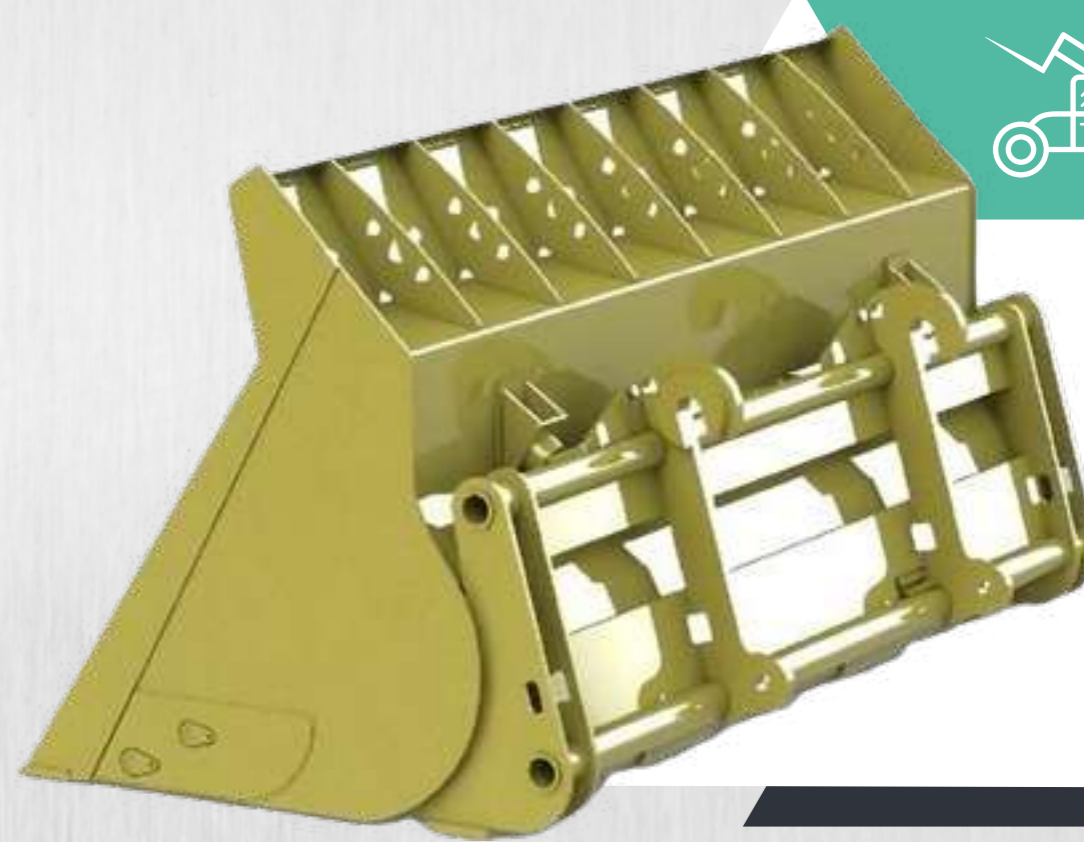
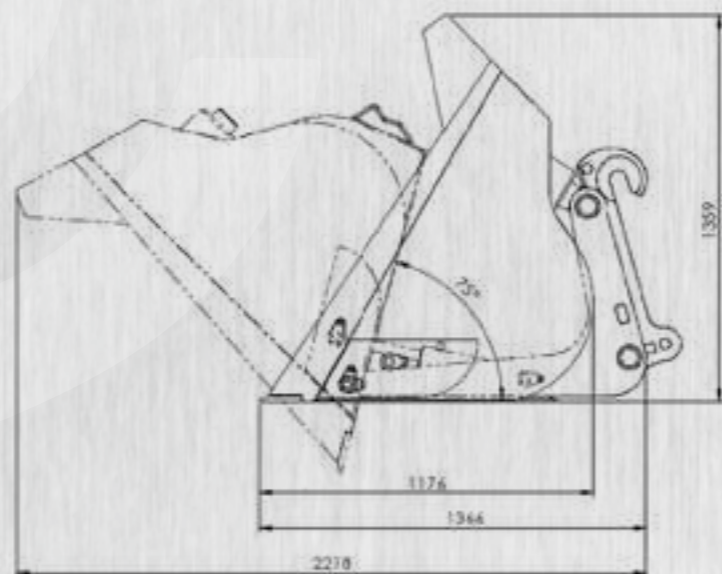

Модель Model	Ширина Width [mm]	Вес Weight	Объем Volume	Цена Price
SWWXL 2300	2300	1070 кг	1,38 m ³	
SWWXL 2400	2400	1120 кг	1,44 m ³	
SWWXL 2500	2500	1170 кг	1,50 m ³	
SWWXL 2700	2700	1260 кг	1,62 m ³	
SWWXL 2800	2800	1310 кг	1,68 m ³	

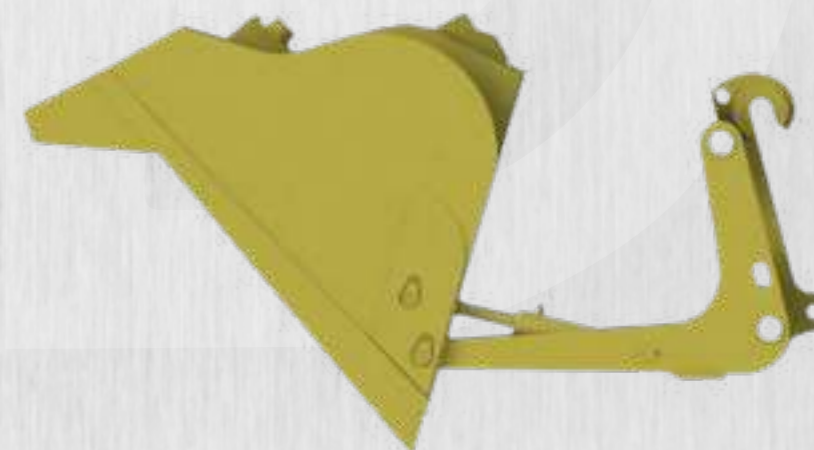



КОВШ

4 в 1 [Dublet]

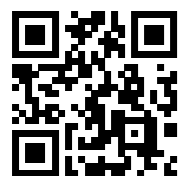

4in1 bucket

Godet 4en1

Schaufel 4/1



Ковш 4 в 1 предназначен для работы с мини-погрузчиками:

- Интервал между прутьями **110x16**
- Зубья конструкции прикручивающиеся либо приварные

The 4in1 bucket is designed to work with mini loaders:

- Optional Hardox 110x16 blade
- Construction tines bolted or welded

Le godet 4en1 est conçu pour travailler avec des mini chargeuses:

- Lame Hardox 110x16 en option
- Dents de construction boulonnées ou soudées

Die 4in1-Schaufel ist für die Arbeit mit Miniladern konzipiert:

- Optionales Schild aus Hardox 110x16
- Bauzinken geschraubt oder geschweißt

ОСНАЩЕНИЕ

Equipment/Équipement/Ausrüstung

Тип крепления EURO/SMS/MX
Mounting/Attelage/Aufname

Крепление погрузчик
Mounting/Attelage/Aufname

Крепление мини-погрузчик
Mounting/Attelage/Aufname

Лемех Hardox
Blade/Lame/Schürfleiste

Боковины Hardox

Зубья конструкции прикручивающиеся / приварные

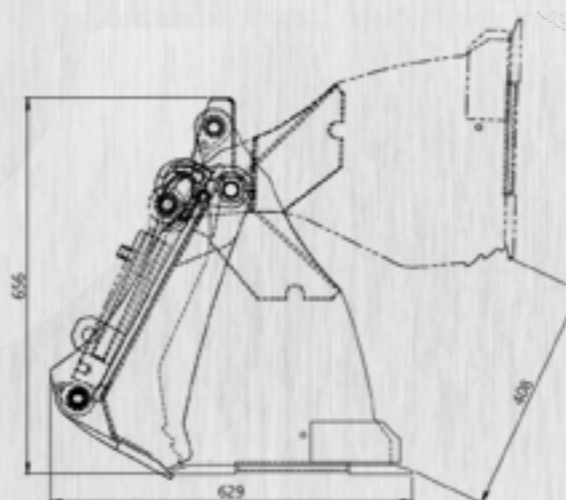

Модель Model	Ширина Width [mm]	Вес Weight	Объем Volume	Цена Price
DUBLET 0800	800	141 кг	0,14 m ³	
DUBLET 1000	1000	156 кг	0,17 m ³	
DUBLET 1200	1200	172 кг	0,20 m ³	
DUBLET 1400	1400	189 кг	0,24 m ³	
DUBLET 1600	1600	208 кг	0,27 m ³	
DUBLET 1800	1800	225 кг	0,27 m ³	



КОВШ

4 в 1 [Kortet]



4in1 bucket

Godet 4en1

Schaufel 4/1



Ковш 4w1 предназначен для работы с фронтальными погрузчиками и погрузчиками.

- Интервал между прутьями 110x16
- Зубья конструкции прикручивающиеся либо приварные

The 4in1 bucket is designed to work with front loaders and loaders:

- Optional Hardox 110x16 blade
- Construction tines bolted or welded

Le godet 4 en 1 est conçu pour travailler avec des chargeurs frontaux et des chargeuses:

- Lame Hardox 110x16 en option
- Dents de construction boulonnées ou soudées

Die 4in1-Schaufel ist für die Arbeit mit Frontlader und Lader konzipiert:

- Optionales Schild aus Hardox 110x16
- Bauzinken geschraubt oder geschweißt

ОСНАЩЕНИЕ

Equipment/Équipement/Ausrüstung

Тип крепления EURO/SMS/MX Mounting/Attelage/Aufname

Крепление погрузчик Mounting/Attelage/Aufname

Крепление мини-погрузчик Mounting/Attelage/Aufname

Лемех Hardox Blade/Lame/Schürfleiste

Боковины Hardox

Зубья конструкции прикручивающиеся / приварные

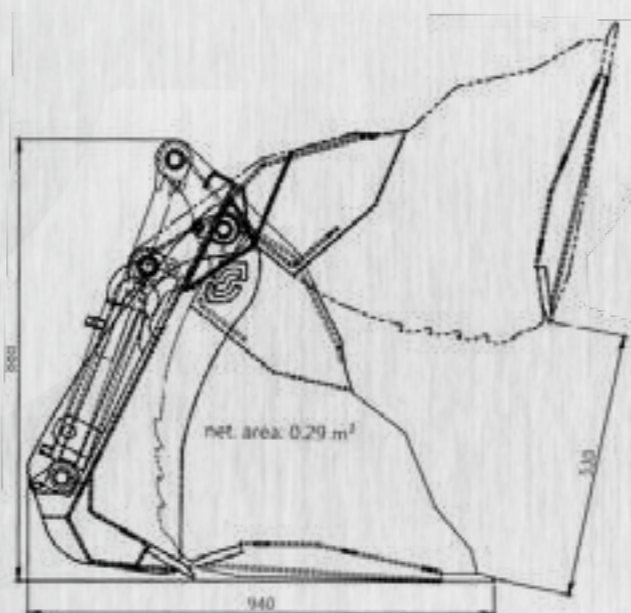

Модель Model	Ширина Width [mm]	Вес Weight	Объем Volume	Цена Price
KORTET 1500	1500	342 кг	0,44 m ³	
KORTET 1800	1800	380 кг	0,52 m ³	
KORTET 2000	2000	405 кг	0,58 m ³	
KORTET 2200	2200	431 кг	0,64 m ³	
KORTET 2400	2400	456 кг	0,70 m ³	
KORTET 2500	2500	471 кг	0,73 m ³	

КОВШ со шнеком L [БЕЕТ]

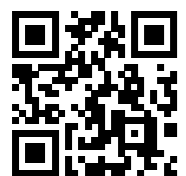

 Beet L chopping bucket

 Godet hacheur betteraves L

 Futterschaufel mit schnecke L

Ковш со шнеком предназначен для измельчения корнеплодов (в том числе кормовой свеклы, сахарной свеклы, картофеля), а также для транспортировки и разгрузки сыпучих материалов. Ковш представляет собой инструмент, подвешенный на крепление TUZ или ЕВРО-раме, предназначен для работы с тракторами мощностью 50 л.с. – 120 л.с. и оснащен 3-мя гидравлическими секциями

- Дополнительная комплектация с лемехом Hardox 150x15
- Сменные режущие ножи (кол-во ножей на выбор: 6, 8, 10, 12)
- плавная регулировка скорости шнека
- Двигатель мощностью 14 кВт.

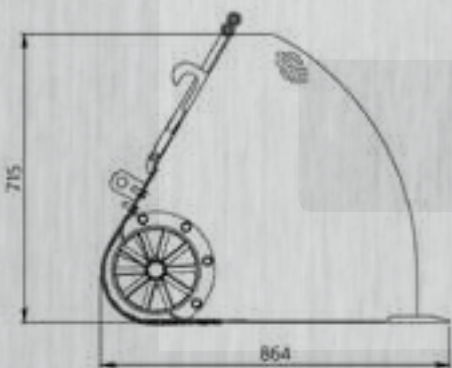

 The beet chopping bucket is designed, among others, for chopping root crops (including fodder beets, sugar beets, potatoes) and for transporting and unloading loose materials. The chopping bucket is a tool mounted on linkage or with EURO frame, dedicated to work with tractors with a power of 50HP-120HP, equipped with 3 hydraulic sections

- Optional Hardox 150x15 blade
- Replaceable cutting knives (optional number of knives: 6,8,10,12)
- Smooth adjustment of the screw speed
- Powerful 14kW engine

 Le godet hacheur à betteraves est conçu, entre autres, pour hacher les racines (y compris les betteraves fourragères, les betteraves sucrières, les pommes de terre) et pour le transport et le déchargement de matériaux en vrac. Le godet hacheur est un outil monté sur le relevage ou avec adaptation EURO, dédié au travail avec des tracteurs d'une puissance de 50CV-120CV, équipé de 3 sections hydrauliques

- Lame Hardox 150x15 en option
- Couteaux de coupe remplaçables (nombre de couteaux en option: 6, 8, 10, 12)
- Ajustement en douceur de la vitesse de la vis
- Moteur puissant de 14 Kw

 Die Schaufel mit der Schnecke ist m.in. ausgelegt, zum Zerkleinern von Hackfrüchten (einschließlich Futterrüben, Zuckerrüben, Kartoffeln) sowie zum Transportieren und Entladen von Schüttgütern. Die Schaufel ist ein Werkzeug, das am Gestänge oder EURO-Rahmen montiert ist und für die Arbeit mit Traktoren mit einer Leistung von 50 km bis 120 PS bestimmt ist, die mit 3 Hydraulikabschnitten ausgestattet sind

- Optionale Hardox 150x15 Klinge
- Austauschbare Schneidmesser (Anzahl der Messer zur Auswahl: 6,8,10,12)
- Stufenlose Einstellung der Schneckendrehzahl
- Hochleistungsmotor 14kW

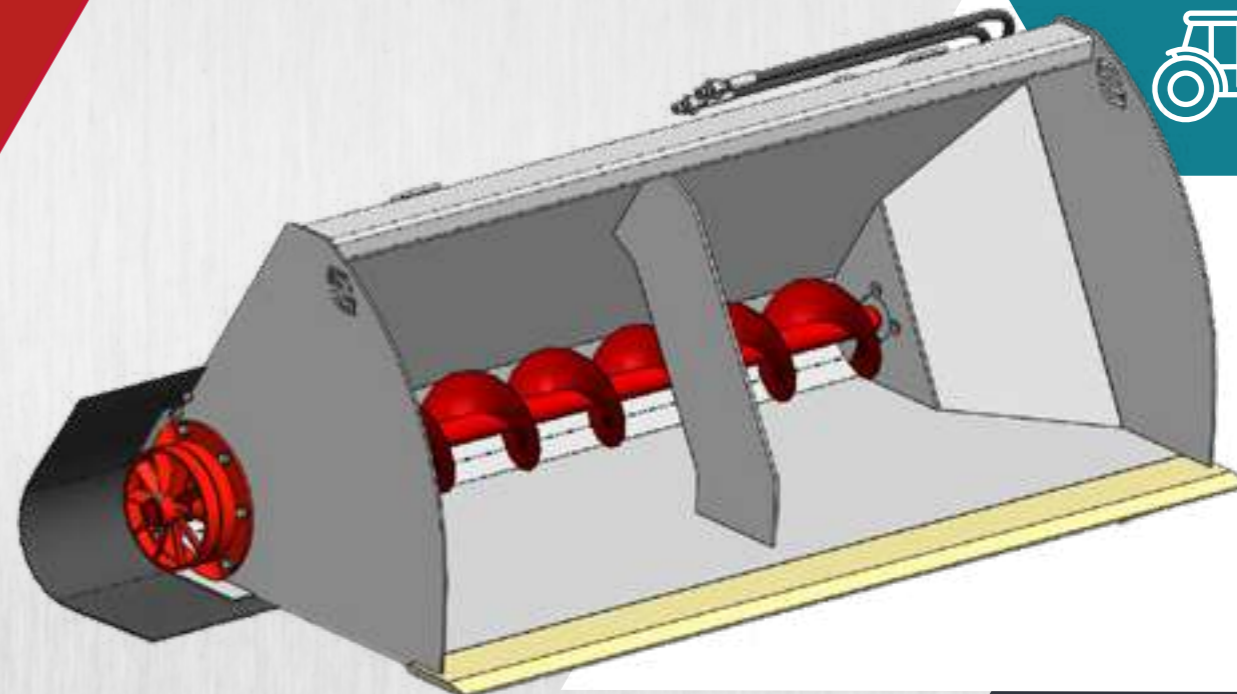

кол-во режущих ножей на

 Optional number of knives

 Nombre de couteux en option

 Anzahl Schneidmesser zur Auswahl



ОСНАЩЕНИЕ

Equipment/Équipement/Ausrüstung

Тип крепления EURO/SMS/MX/TUZ
Mounting/Attelage/Aufname 

Крепление погрузчик
Mounting/Attelage/Aufname 

Крепление мини-погрузчик
Mounting/Attelage/Aufname 

Лемех Hardox
Blade/Lame/Schürfleiste 

Модель Model	Ширина Width [mm]	Вес Weight	Объем Volume	Цена Price
БЕЕТ 1800	1800	250 кг	0,72 м ³	
БЕЕТ 2000	2000	270 кг	0,80 м ³	
БЕЕТ 2200	2200	295 кг	0,88 м ³	
БЕЕТ 2400	2400	310 кг	0,96 м ³	

Адаптеры для погрузчиков

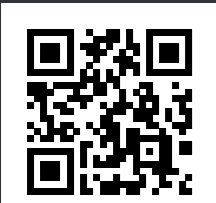

 *Front loaders adapters*

 *Adaptateurs de chargeur*

 *Adapter für lader*

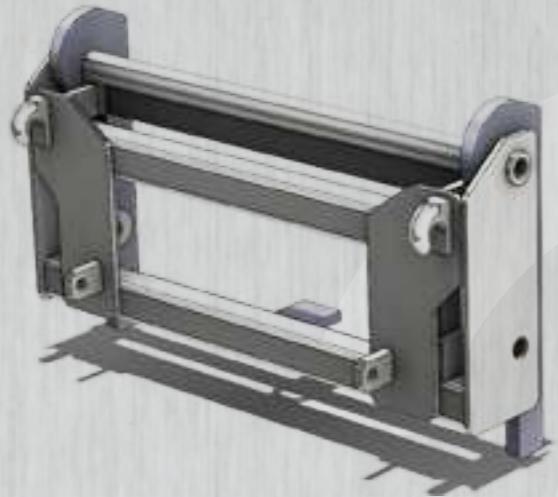

€



Телескоп

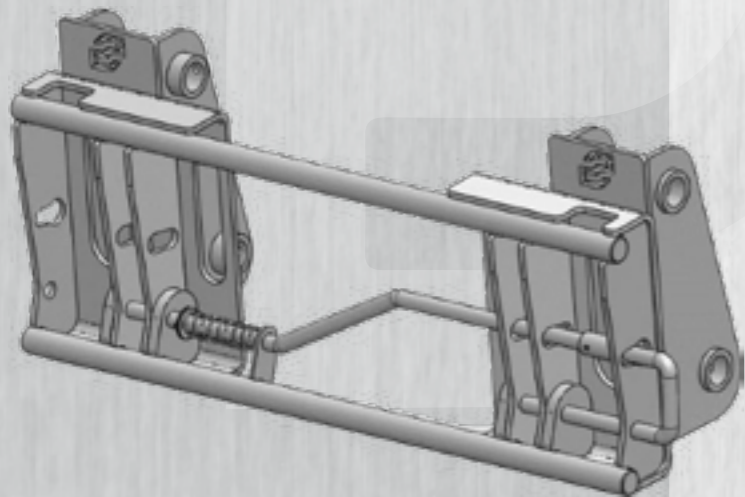

JCB 3CX



€

...	>	€	€	>	Weidemann
...	>	Manitou	€	>	Weidemann Listwa
€	>	JCB	HAUER	>	€
€ PL	>	PL €	Mailleux	>	TUZ III
Вилочный погрузчик	>	...	МХ Старый	>	€
€	>	Малый фронтальный погрузчик Mini 910	Каретка	>	€
€	>	Cat TH63	Каретка	>	Manitou
€	>	Дети	Треугольник II	>	TUZ II
€	>	Hauer	TUZ 0	>	TUZ I
€	>	Merlo	TUZ I II	>	€
€	>	Polskie	TUZ	>	Hauer
€	>	Schaeffer Mach	TUZ I	>	Треугольник
€	>	TUZ	TUZ	>	Шарнир
€	>	TUZ II	TUZ	>	Volvo L30
€	>	TUZ III			

Адаптеры телескопические

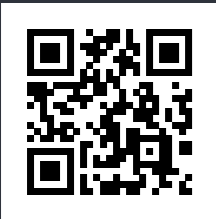

 Telehandlers adapters

 Adaptateurs de télescopiques

 Teleskop-Adapter

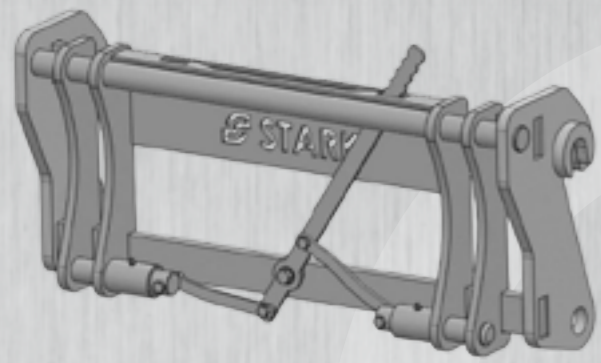

Kramer
➤
Weidemann

JCB
➤
Manitou

Cat TH 62	➤	Manitou	Manitou	➤	€
Cat TH 62	➤	TUZ II	Manitou	➤	Hauer
Cat TH 62	➤	JCB	Manitou	➤	JCB
Cat TH 62	➤	Polskie	Manitou	➤	Mailleux
Cat TH 62	➤	TUZ III	Manitou	➤	Merlo
Claas Targo	➤	€	Manitou	➤	New Holland
Dieci	➤	JCB	Manitou	➤	TUZ III
Farm Lift	➤	JCB	Merlo	➤	Class Scorpion
JCB	➤	€	Merlo	➤	€
JCB 406	➤	Mailleux	Merlo	➤	Manitou
JCB	➤	Kramer 312	Merlo	➤	Polskie
JCB	➤	Mailleux	Merlo	➤	TUZ
JCB	➤	Manitou	Merlo	➤	TUZ III
JCB Q-FIT	➤	Cat TH 62	Merlo ZM3	➤	€
JCB Q-FIT	➤	DeutzFahr	New Holland	➤	TUZ II
JCB	➤	Weidemann	Terex Tel	➤	Bobcat Mini
Manitou	➤	Avant	Terex TL80	➤	€
Manitou	➤	DeutzFahr	Terex TL80	➤	TUZ III

Адаптеры для мини-погрузчиков

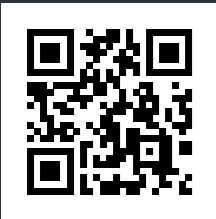

 Mini loaders adaptators

 Adaptateurs de mini chargeuses

 Adapter für Mini-Ladegeräte



Avant

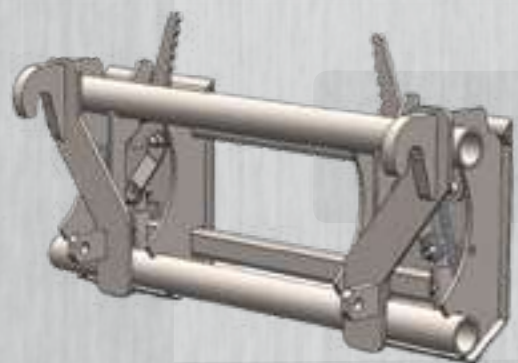

Skid Steer

Cat TH 62	>	Manitou	Manitou	>	€
Cat TH 62	>	TUZ II	Manitou	>	Hauer
Cat TH 62	>	JCB	Manitou	>	JCB
Cat TH 62	>	Polskie	Manitou	>	Mailleux
Cat TH 62	>	TUZ III	Manitou	>	Merlo
Claas Targo	>	€	Manitou	>	New Holland
Dieci	>	JCB	Manitou	>	TUZ III
Farm Lift	>	JCB	Merlo	>	Class Scorpion
JCB	>	€	Merlo	>	€
JCB 406	>	Mailleux	Merlo	>	Manitou
JCB	>	Kramer 312	Merlo	>	Polskie
JCB	>	Mailleux	Merlo	>	TUZ
JCB	>	Manitou	Merlo	>	TUZ III
JCB Q-FIT	>	Cat TH 62	Merlo ZM3	>	€
JCB Q-FIT	>	DeutzFahr	New Holland	>	TUZ II
JCB	>	Weidemann	Terex Tel	>	Bobcat Mini
Manitou	>	Avant	Terex TL80	>	€
Manitou	>	DeutzFahr	Terex TL80	>	TUZ III



Польша
Донбрувка-Луг



biuro@starkmaszyny.com

PL | EN Офис: +48 511 178 928

PL Kamil (Камиль): +48 531 468 100

PL | DE Arkadiusz (Аркадиуш): +48 506 606 889

www.starkmaszyny.com

ul. Prymasa Stefana Wyszyńskiego 79
08-114 Dąbrówka – Ług